

# STELLA

---

**SERIES**



To respect the environment  
SHIMANO uses recycled paper.  
Please do not litter.  
This is a recyclable paper product.

**SHIMANO**

INSTRUCTION GUIDE

## CONTROLS:

SEPTON CPD (Thermoplastic elastomer) Handle Knob  
with Two A-RB Ball Bearings

Bio Grip

Magnesium Body with Special Surface Coating

Positive Click and Friction Bail

NO-FAIL-BAIL

Lightweight, Cold-Forged Aluminum-Alloy Spool

Titanium-Coated Stainless Steel Spool Ring

Calibrated Water Proof Front Drag Knob

Titanium-Coated SR Power Roller  
with A-RB Stainless Steel Ball Bearings

Rigid Support Drag

SR One-Piece Bail

DYNA BALANCE Rotor

Super Stopper II Anti-reverse

Stopper Knob

SR Handle (Machine-Cut, Hollow Screw-In Type)

\*Stella 1000FB Model Features Ultra-Slim, Solid, Screw-In Type Handle.

Master Gear with Direct Drive mechanism

SR-3D Gear System

Super Duralumin Master Gear and High-power Pinion Gears

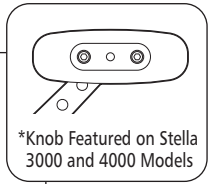

Super Slow Oscillation  
(New SR Type)

Maintenance Port

SR Guard Fin

Rear Protector

SR Guard

## CONGRATULATIONS

You have chosen the superb quality and outstanding performance of a Shimano engineered product.

## FÉLICITATIONS

Vous avez choisi les performances exceptionnelles et la qualité d'un produit conçu par Shimano.

## FELICIDADES

Usted ha escogido la calidad superior y el rendimiento sobresaliente de un producto diseñado por los ingenieros de Shimano.

## HERZLICHEN GLÜCKWUNSCH!

Sie haben sich für die erstklassige Qualität und die hervorragende Leistung eines von Shimano hergestellten Produktes entschieden.

## CONGRATULAZIONI

Avete scelto la superba qualità e le eccezionali prestazioni di un prodotto di creazione Shimano.

## GRATULERAR

Du har valt den superba kvaliteten och den överlägsna prestandan hos en Shimano-produkt.

**SPECIFICATIONS:  
SPÉCIFICATIONS:  
ESPECIFICACIONES:**

**TECHNISCHE DATEN:  
DATI TECNICI:  
SPECIFIKATIONER:**

| Model<br>Modèle<br>Modelo<br>Modell<br>Modello<br>Modell<br>No. | Gear Ratio<br>Ratio<br>Relacion<br>Übersetzungsverhältnis<br>Rapporto di trasmissione<br>Utväxling | Weight<br>Poids<br>Peso<br>Gewicht<br>Peso<br>Vikt<br>oz.(g) | Line Capacity<br>Capacité<br>Capacidad<br>Schnur-Fassungsvermögen<br>Capacità della lanza<br>Linkapacitet<br>lb-yds.    ϕ mm-m |
|---|--|--|--|
| STL-1000FB  | 5.0:1  | 6.2(174)   | 6-130    0.18-145<br>8-100    0.20-130<br>10- 85    0.25- 90<br>12- 65   |
| STL-2500FB  | 5.2:1  | 8.1(229)   | 8-170    0.18-290<br>10-150    0.20-210<br>12-120    0.25-160<br>0.30-105  |
| STL-3000FB  | 5.2:1  | 8.3(234)   | 8-220    0.25-210<br>10-185    0.30-130<br>12-150    0.35-100<br>16-100  |
| STL-4000FB  | 4.6:1  | 10.8(307)  | 12-200    0.25-260<br>14-170    0.30-180<br>16-150    0.35-130<br>20-110    0.40-100   |

**STELLA REELS ARE PROTECTED BY THE FOLLOWING PATENTS**

| MODEL   | U.S.A. PAT. No.                             |
|---|---|
| • STL-1000FB/STL-2500FB/STL-3000FB/STL-4000FB | 5772138, 6457662, 6572041, 6651916, 6712301 |
| • STL-1000FB                                  | 6609670                                     |

\*Magnesium components used in the construction of your Shimano reel have been treated for use in saltwater environments using a special coating process. Please carefully observe the [Usage Instructions](#) and [Precautions Concerning Storage](#) so that your Shimano reel may provide you with reliable service for many years to come.

\*Les composants en magnésium utilisés pour la construction de votre moulinet Shimano ont été traités pour être utilisés dans des environnements d'eau salée à l'aide d'un processus de revêtement spécial. Veuillez observer soigneusement les [Instructions d'utilisation](#) et les [Précautions concernant le rangement](#) afin que votre moulinet Shimano puisse vous offrir ses services pendant de longues années.

\* Los componentes de magnesio usados en la construcción de su carrete Shimano han sido tratados para el uso en ambientes de agua salada usando un proceso de recubrimiento especial. Por favor siga cuidadosamente las [Instrucciones de Uso](#) y las [Precauciones Concernientes con el Almacenamiento](#) de modo que su carrete Shimano pueda proveerle un servicio confiable por muchos años venideros.

\* Die zur Anfertigung Ihrer Shimano Angelrolle verwendeten Magnesiumkomponenten wurden in einem speziellen Verfahren für den Gebrauch im Salzwasser beschichtet. Beachten Sie bitte die [Gebrauchsanleitungen](#) und die [Vorsichtshinweise zur Einlagerung](#) genau, so dass Sie Ihre Shimano Angelrolle jahrelang problemlos verwenden können.

\* I componenti in magnesio utilizzati nella costruzione del mulinello Shimano sono stati trattati per essere utilizzati in ambienti con acqua salata utilizzando uno speciale processo di rivestimento. Osservare con attenzione le [Istruzioni per l'uso](#) e le [Precauzioni sulla conservazione](#) al fine di ottenere per molti anni la massima affidabilità dal mulinello Shimano.

\* Delar av magnesium som används i konstruktionen av din Shimano-rulle har behandlats med en speciell ytbehandlingsprocess för användning i saltvattnesmiljö. Läs noggrant igenom [Anvisningar om användningen](#) samt [Observera om förvaring](#) så att din Shimano-rulle kan utföra ett tillförlitligt arbete under många år.

## FEATURES:

- 12 A-RB stainless steel ball bearings + 1 roller bearing  
(11 A-RB stainless steel ball bearings + 1 roller bearing on #1000)
- FLUIDRIVE II Gearing System
- Magnesium Body Construction
- DYNA BALANCE "Wobble" Free System
- Super Stopper II Anti-reverse Bearing
- Oversized SR Power Roller Line Roller
- New FLOATING SHAFT Design
- RIGID SUPPORT DRAG
- ONE-PIECE BAIL WIRE

## CARACTÉRISTIQUES:

- 12 A-RB roulements à billes en acier inoxydable et 1 roulement à rouleaux  
(11 A-RB roulements à billes en acier inoxydable et 1 roulement à rouleaux modèle 1000)
- Système d'engrenage FLUIDRIVE II
- Corps construit en magnésium
- Système sans "oscillation" DYNA BALANCE
- Roulement anti-inversion Super Stopper II
- SR Power Roller surdimensionné
- Arbre flottant au design nouveau (FLOATING SHAFT)
- TRAIÑE À SUPPORT RIGIDE
- CBLE D'ÉCOPE D'UNE PIÈCE

## CARACTERÍSTICAS:

- 12 A-RB cojinetes de bolas de acero inoxidable + 1 cojinete de rodillos  
(11 A-RB cojinetes de bolas de acero inoxidable + 1 cojinete de rodillos en el #1000)
- Sistema de Engranaje FLUIDRIVE II
- Cuerpo Construido de Magnesio
- Sistema Libre de Excentricidad DYNA BALANCE
- Cojinete Anti-reversa Super Stopper II
- Ruedecilla de línea de gran tamaño SR Power Roller
- Nuevo Diseño de Eje Flotante (FLOATING SHAFT)
- ARRASTRE DE SOPORTE RIGIDO
- CABLE GUIA DE UNA PIEZA

## CHARAKTERISTISCHE MERKMALE:

- 12 A-RB Edelstahl-Kugellager + 1 Angelrollenlager  
(Gr.1000 - 11 A-RB Edelstahl-Kugellager + 1 Angelrollenlager)
- FLUIDRIVE II-Verzahnung
- Magnesiumgehäuse
- Schwankungsfreies DYNA BALANCE-System
- Super Stopper II-Rücklaufverhinderungslager
- Überdimensionierter, SR Power Roller Schnurlaufroller
- Neues Design mit gleitendem Stiel (FLOATING SHAFT)
- STARRE BREMSVORRICHTUNGSSTÜTZE
- EIN EINZIGER BÜGELDRAHT

## CARATTERISTICHE:

- 12 A-RB cuscinetti a sfera in acciaio inossidabile + 1 cuscinetto a rulli  
(11 A-RB cuscinetti a sfera in acciaio inossidabile + 1 cuscinetto a rulli sul 1000)
- Sistema d'ingranaggi FLUIDRIVE II
- Struttura principale in magnesio
- Sistema senza "Oscillamento" DYNA BALANCE
- Cuscinetto anti-reverse Super Stopper II
- Guidafilo "SR Power Roller" di grande diametro
- fluttuante di nuovo design (FLOATING SHAFT)
- TRAINA DI SUPPORTO RIGIDA
- FILO DI ARCHETTO DA UN PEZZO

## EGENSKAPER:

- 12 A-RB kullager i rostfritt stål + 1 rullager  
(11 A-RB kullager i rostfritt stål + 1 rullager på #1000)
- FLUIDRIVE II växelsystem
- Konstruktion med magnesiumkropp
- DYNA BALANCE "skakningsfritt" system
- Super Stopper II antireverserande lager
- Extra stor SR Power Roller linulle
- Ny design med Flytande Axel (FLOATING SHAFT)
- SLIRBROMS MED STABILT STÖD
- ODELAD INVEVNINGSHASPEL

---

## A RAINBOW OF FEATURES AND FUNCTIONS UN ARC-EN-CIEL DE CARACTÉRISTIQUES ET DE FONCTIONS UNA PLETORA DE CARACTERISITICAS Y FUNCIONES ZAHLEICHE VERSCHIEDENE MERKMALE UND FUNKTIONEN UNA VASTA GAMMA DI CARATTERISTICHE E FUNZIONI EN REGNBÅGSKASKAD AV EGENSKAPER OCH FUNKTIONER

### SR-SYSTEM

The SR-System in which "R" signifies maximized "Reliance" from the concept of "Smooth", "Silent", "Strong" features as denoted by "S".

### SYSTÈME SR

Le système SR dans lequel le "R" signifie "Confiance" maximale du concept de "Régulier", "Silencieux", "Fort" des caractéristiques dénotées par "S".

### SISTEMA-SR

El Sistema-SR en el que "R" significa "Confiabilidad" maximizada del concepto de "Suave", "Silencioso", "Fuerte", características denotadas por la "S".

### SR-SYSTEM

Beim SR-System steht das „R“ für maximierte Zuverlässigkeit (Englisch „reliance“), während das „S“ für „reibunglos“ (Englisch „smooth“), „leise“ (Englisch „silent“) und „stark“ steht.

### SISTEMA SR

Il sistema SR, in cui "R" indica il massimo dell'affidabilità (Reliance), nasce dall'idea delle caratteristiche di fluidità, silenziosità e potenza, denotate dalla lettera S (Smooth, Silent, Strong).

### SR-SYSTEMET

SR-Systemet, i vilket "R" står för "Reliance (Tillit)" för funktionsbegreppen "Smooth (Mjuk)", "Silent (Tyst)" och "Strong (Stark)" som betecknas med "S".

## NEW SR TYPE SUPER SLOW OSCILLATION (CLOSE-WINDING SYSTEM)

The Super Slow Oscillation system layers the line onto the spool in a tight, even pattern, reducing the gaps between the line wraps that can cause unwanted friction to yield a reel with a more powerful cast. The new SR type design is the result of continued research to find the balance point where line trouble and friction occurring during release are reduced by optimizing the rate of oscillation along the length of the spool.

## NOUVEAU TYPE SR À OSCILLATION SUPER LENTE (SYSTÈME DE BOBINAGE SERRÉ)

Le système d'oscillation super lente étale la ligne sur la bobine selon un motif serré et égal, réduisant les espaces entre les tours de ligne pouvant entraîner une friction non voulue, donnant un moulinet avec une puissance de lancer supérieure. Le design du nouveau type de SR est le résultat d'une recherche continue pour trouver le point d'équilibre auquel les problèmes et la friction de la ligne se produisant pendant le lancer sont réduits en optimisant le taux d'oscillation le long de la longueur de la bobine.

## NUOVO TIPO SR DE OSCILACION SUPER LENTA (SISTEMA DE REBOBINADO CERRADO)

El sistema de Oscilación Super Lenta deposita el sedal en la bobina en un patrón ajustado y parejo, reduciendo los espacios entre los enrollados del sedal que pueden causar una fricción no deseada para dar como resultado un carrete con un lanzamiento más poderoso.

El diseño del nuevo tipo SR es el resultado de la continua investigación para encontrar el punto de balance en el que problemas en el sedal y la fricción que ocurren durante el momento de soltar son reducidos, optimizando la tasa de oscilación a lo largo de la longitud de la bobina.

## NEU! BESONDERS LANGSAME (SUPER SLOW) SCHWINGUNG VOM TYP SR (GENAUES AUFWICKELN)

Das „Super Slow“-Schwingsystem wickelt die Angelleine dicht geordnet auf der Spule auf, so dass die Abstände zwischen den Wicklungen, die zu ungewollter Reibung führen können, reduziert werden, was zu verbesserter Leistung beim Auswerfen führt. Das neue SR-Design ist das Ergebnis fortwährender Forschung, um einen Balancepunkt zu finden, wo Probleme mit der Angelleine und die beim Auswerfen auftretende Reibung reduziert werden, indem die Schwingungsrate entlang der Spulenlänge optimiert wird.

## NUOVA OSCILLAZIONE SUPER LENTA DEL TIPO SR (SISTEMA AD AVVOLGIMENTO CHIUSO)

Il sistema di oscillazione super lenta dispone a strati la lenza nella bobina in uno schema uniforme e serrato, riducendo gli spazi tra le parti della lenza che possono causare una frizione non desiderata per dare al mulinello un lancio più potente. Il nuovo design del tipo SR è il risultato di ricerche continue per trovare un punto di equilibrio in cui i problemi della lenza e la frizione durante il rilascio siano ridotti ottimizzando il tasso di oscillazione lungo la bobina.

## NY SR-TYP MED SUPER SLOW OSCILLATION (TÄTUPPPOLANDE SYSTEM)

Systemet Super Slow Oscillation lägger reven på rullen i ett tätt och jämnt mönster, som minskar gapen mellan revens varv som kan leda till oönskad friktion och ger därmed en rulle med ett mera kraftfullt kast. Den nya SR-design typen är resultatet av kontinuerlig forskning för att finna den balanspunkt, där revproblem och friktion som uppstår vid kastning reduceras genom att optimera oscillationsgraden längs rullens hela längd.



**SUPER SLOW OSCILLATION**



\*Illustration of Line Wrapping on Spool with Super Slow Oscillation

\*Illustration de la ligne s'enroulant sur la bobine avec une oscillation super lente

\*Ilustración de Enrollado de Sedal en una Bobina con Oscilación Super Lenta

\*Abbildung der Angelleinenaufwicklung auf der Spule mit der Funktion „Super Slow“-Schwingung

\*Illustrazione dell'avvolgimento della lenza sulla bobina con l'oscillazione super lenta

\*Bilder på revuppspolning på rullen med Super Slow Oscillation

## SR-3D & FLUIDRIVE II GEAR SYSTEM

Shimano has revolutionized reel gear systems with the introduction of FLUIDRIVE II according to its design principles of offering greater speed and smoothness coupled with increased leverage and power. A larger drive gear affords power to spare thanks to its ideally shaped gear teeth that have swiftly set the standard for the next generation of reel gear systems through stringent implementation of 3D analysis.

Application of Shimano's accumulated know-how in 3D analysis has further resulted in the newly developed SR-3D gear system which achieves even greater smoothness while maintaining that original cast and retrieve feel. Reliability has been enhanced by dramatically enlarging the sweet zone where the drive and pinion gears mesh, to achieve an ideal zone of contact for gear teeth providing long-lasting operation even with wear and tear over time.

The result isn't confined to the realm of data and theory, but rather is something readily felt in the hands of the angler that special feel Shimano prides itself on.

## SYSTÈME D'ENGRENAGES SR-3D & FLUIDRIVE II

Shimano a révolutionné les systèmes d'engrenages de moulinet avec l'introduction de FLUIDRIVE II conformément à ses principes de design destinés à offrir une vitesse et une régularité plus grandes ajoutées à un effet de levier et une puissance augmentés. Un large engrenage d'entraînement a de la puissance à revendre grâce à ses dents idéalement formées qui sont rapidement devenues la norme pour la génération suivante des systèmes d'engrenages de moulinet par son application sévère d'analyses en trois dimensions.

L'application du savoir-faire accumulé de Shimano à l'analyse en trois dimensions permet de plus le développement du nouveau système d'engrenages SR-3D qui est encore plus régulier, tout en conservant son toucher original de lancer et de récupération. La fiabilité a été améliorée en agrandissant dramatiquement la zone sensible où les engrenages d'entraînement et de pignon se mettent en prise pour arriver à une zone de contact idéale pour les dents d'engrenage, offrant un fonctionnement durable, même avec l'usure du temps.

Les résultats ne sont pas confinés au domaine des données et de la théorie, mais se ressentent immédiatement dans les mains du pêcheur: ce toucher spécial dont Shimano est fier.

## SISTEMA DE ENGRANAJE SR-3D Y FLUIDRIVE II

Shimano ha revolucionado los sistemas de engranaje de carrete con la introducción de FLUIDRIVE II de acuerdo con sus principios de diseño de ofrecer más grandes velocidad y suavidad unidas a incrementados brazo de palanca y potencia.

Un engranaje impulsor más grande le ofrece potencia de sobra gracias a sus dientes de engranaje conformados en una forma ideal que han establecido rápidamente el estándar para la nueva generación de sistemas de engranaje de carrete a través de la implementación de un riguroso análisis 3D.

La aplicación del conocimiento acumulado de Shimano en 3D ha resultado además en el novísimo sistema de engranaje SR-3D desarrollado, el cual logra una suavidad aún mayor al tiempo que mantiene aquella sensación de lanzado y recuperación. La confiabilidad ha sido realizada ampliando grandemente la zona en la que el impulsor y los engranajes de piñón se encuentran, para conseguir una zona de contacto ideal para los dientes del engranaje proveyendo una operación duradera aún con el desgaste a lo largo del tiempo.

El resultado no está circunscrito al ámbito de los datos y la teoría, sino que es algo que siente enseguida en las manos del pescador, esa sensación especial de la cual Shimano se enorgullece.

## SR-3D & FLUIDRIVE II-GETRIEBE

Shimano hat die Angelrollengetriebe mit der Einführung des System FLUIDRIVE II revolutioniert. Die Design-Prinzipien dieses Systems bieten größere Geschwindigkeit und Gleichmäßigkeit kombiniert mit verstärkter Hebelkraft und Leistung. Ein größeres Getrieberad bietet Ihnen ausreichend Leistung, dank seiner ideal geformten Zahnräder, die dank der strengen Umsetzung der 3D-Analyse in kurzer Zeit zur Norm für die Angelrollengetriebe der nächsten Generation geworden sind.

Die Anwendung des gesamten Know-hows von Shimano in der 3D-Analyse hat weiterhin zur Entwicklung des neuen SR-3D-Getriebes geführt, das noch bessere Gleichmäßigkeit, wobei aber das ursprüngliche Gefühl beim Auswerfen und Einholen erhalten blieb. Die Zuverlässigkeit wurde verbessert, indem die Zone, in der Getriebe- und Planetenrad einrücken, dramatisch vergrößert wurde, um eine ideale Kontaktzone für die Zahnradzähne zu erzielen und langjährigen Betrieb, selbst bei dem dabei gegebenen Verschleiß, zu gewährleisten.

Das Ergebnis bleibt dabei nicht nur im Bereich von Daten und Theorie, sondern es handelt sich, wie jeder Angler bestätigen kann, um ein echtes, in den Händen wahrnehmbares Gefühl, jedes besondere Gefühl nämlich, auf das Shimano stolz ist.

## SISTEMA D'INGRANAGGIO FLUIDRIVE II E SR-3D

La Shimano ha rivoluzionato i sistemi di ingranaggio dei mulinelli con l'introduzione di FLUIDRIVE II: basato del suo principio di funzionamento che consiste nell'offrire una maggiore velocità e fluidità oltre a una maggiore potenza. Un migliore ingranaggio del sistema di azionamento offre un risparmio di energia grazie al dente dell'ingranaggio dalla forma ideale che ha rapidamente impostato lo standard per la prossima generazione di sistemi di denti di ingranaggio attraverso una rigorosa implementazione a partire dall'analisi 3D.

L'applicazione del know-how accumulato dalla Shimano nell'analisi 3D ha inoltre portato allo sviluppo del nuovo sistema di ingranaggio SR-3D che raggiunge persino una maggiore fluidità pur mantenendo la sensazione originale per il lancio e il recupero. L'affidabilità è stata migliorata grazie al sensazionale allargamento della zona ideale dove gli ingranaggi del pignone e il sistema di guida sono compatibili per raggiungere una zona ideale di contatto per il dente dell'ingranaggio fornendo un funzionamento durevole anche con usura e strappi nel tempo.

Il risultato non è confinato all'ambito dei dati e della teoria, ma piuttosto le mani del pescatore percepiscono subito ne quella particolare sensibilità che è il maggior vanto della Shimano.

## SR-3D & FLUIDRIVE II DREVSYSYSTEM

Shimano har revolutionerat rullarnas drevsystem i och med införandet av FLUIDRIVE II i överensstämmelse med företagets designprinciper om att erbjuda större hastighet och mjukhet i kombination med förbättrad verkan och kraft. Ett större drivande drev har kraft i reserv, tack vare dess idealiskt utformade drevkuggar, vilket snabbt har bildat standard för nästa generation av drevsystem för rullar tack vare ett slagkraftigt förverkligande av 3D-analyser.

Utnyttjandet av Shimanos samlade kunskaper om 3D-analyser har dessutom resulterat i det nyutvecklade drevsystemet SR-3D, som uppnår en ännu större mjukhet samtidigt som den ursprungliga kast- och inverningskänslan finns kvar. Tillförlitligheten har förstärkts genom att drastiskt utvidga den viktiga zon där det drivande drevet och pinjongen greppar in i varandra, för att på detta sätt uppnå en idealisk kontaktzon för drevkuggar som leder till lång tids användning trots påfrestningar och nötingar under årens lopp.

Resultatet är inte begränsat till vår egen värld av data och teorier, utan är faktiskt något som med lätthet känns i fiskarens händer, alltså den där speciella känsla som Shimano är så stolt över.

## FLUIDRIVE II

Fluidrive II features a large-bore master gear developed after thorough research into the optimal shape of the gear teeth. The specially shaped gear tooth surface, polished via a wrapping process, makes winding smooth and effortless.

## FLUIDRIVE II

Fluidrive II présente un engrenage principal à grand diamètre intérieur développé à la suite de recherches sur la forme idéale de la dent d'engrenage. La forme spéciale de la surface de la dent d'engrenage, polie par un processus d'enveloppement, rend le moulinage régulier et sans effort.

## FLUIDRIVE II

Fluidrive II incorpora un engranaje maestro de gran diámetro desarrollado luego de una investigación concienzuda en cuanto a la forma óptima de los dientes del engranaje. La superficie de los dientes del engranaje, pulida por medio de un proceso de enrollado, hace al rebobinado suave y fluido.

## FLUIDRIVE II

Fluidrive II ist mit einem großen Lehrzahnrad versehen, das nach gründlicher Erforschung der optimalen Form der Zahnradzähne entwickelt wurde. Die speziell geformte Oberfläche der Zahnradzähne, die mittels eines Umhüllungsprozesses poliert wurden, macht das Aufwickeln der Leine reibungslos und flüssig.

## FLUIDRIVE II

Fluidrive II è caratterizzato da un ingranaggio principale di grande diametro, sviluppato grazie ad una ricerca sistematica della forma migliore per i denti dell'ingranaggio. La superficie di questi ultimi ha una forma speciale ed è levigata mediante un processo di rivestimento, rendendo così scorrevoli e semplici le operazioni di avvolgimento.

## FLUIDRIVE II

Fluidrive II innehåller en huvudväxel med stor diameter som utvecklats efter ingående forskning i den optimala formen hos kuggtänder. Den speciellt formade kuggtandsytan, polerad med en svepprocess, gör uppspolning mjuk och friktionsfri.



FLUIDRIVE II

## RIGID SUPPORT DRAG

As a must for efficient hooking and landing of fish, evenness of tension (a principal drag performance characteristic) has been enhanced by reducing the shaking motion of the spool as the line flows off the reel. This is achieved by increasing the structural support provided by the spool shaft to reduce play and rocking and enable unwavering release of line regardless of its starting point on the spool. Moreover, while delivering a distinct clicking alarm when the fish bites, the free-spool tension offered by the clicker system has also been refined to achieve the ultimate in evenness of tension. The drag knob is of course equipped with seal that qualifies it as a Waterproof Drag.

## TRAÎNE À SUPPORT RIGIDE

Une nécessité absolue pour le ferrage et la prise du poisson, une tension égale (l'une des caractéristiques principales de la performance de traîne) a été augmentée et réduisant les mouvements saccadés de la bobine alors que la ligne s'écoule du moulinet. Ceci est réalisé en augmentant le support structurel fourni par l'arbre de bobine afin de réduire le jeu et les saccades et permet une libération de la ligne, quel que soit son point de départ sur la bobine. De plus, tout en émettant un clic d'alarme distinct lorsqu'un poisson mord, la tension de la bobine libre offerte par le système d'encliquetage a été également raffinée pour atteindre l'ultime régularité de tension. Le bouton de traîne est bien entendu équipé d'un joint d'étanchéité qui la qualifie de Traîne étanche.

## AARRASTRE DE SOPORTE RIGIDO

Como algo indispensable para un enganche y una puesta a tierra eficientes del pez, la uniformidad de tensión (una característica principal del rendimiento de arrastre) ha sido realizada reduciendo el movimiento de traqueteo de la bobina a medida que el sedal sale del carrete. Esto es logrado incrementando el soporte estructural provisto por el eje de la bobina. Aún más, al tiempo que da una alarma de cliqueo clara cuando el pez muerde, la tensión de bobina libre ofrecida por el sistema de cliqueo también ha sido refinada para lograr lo último en uniformidad de tensión. La perilla de arrastre está equipada por supuesto con un sello que la califica como Arrastre Impermeable.

## STARRE BREMSVORRICHTUNGSSTÜTZE

Ein absolutes Muss zum effizienten Einhaken und An-Land-Ziehen von Fischen wurde die gleichmäßige Spannung (ein wichtiges Leistungscharakteristikum der Bremsvorrichtung) verbessert, indem die Schüttelbewegung der Spule beim Aufwickeln der Schnur von der Spule reduziert wurde. Verwirklicht wurde dies, indem die von der Spulenwelle gebotene Strukturstütze verbessert wird, um Spiel und Schwankungen zu reduzieren, so dass die Angelleine gleichmäßig ausgerollt werden kann, unabhängig von ihrem Startpunkt auf der Spule. Zusätzlich wird beim Anbeißen eines Fisches ein deutliches Klicken erzeugt, und die vom Klicksystem gebotene Freispulspannung wurde verfeinert, um die größtmöglichen Gleichmäßigkeit in der Spannung zu erzielen. Selbstverständlich ist der Bremsvorrichtungsknopf mit einer Dichtung ausgestattet, damit die Bremsvorrichtung wasserdicht ist.

## TRAINA DI SUPPORTO RIGIDA

Un vero per un efficiente aggancio e recupero del pesce, la regolarità della tensione (la principale caratteristica di prestazione della traina) è stata migliorata riducendo il movimento vacillante della bobina quando la lenza esce dal mulinello. Questo risultato raggiunto aumentando il supporto strutturale fornito dall'albero della bobina per ridurre il giogo e le oscillazioni, consentendo il rilascio senza oscillazioni della lenza a prescindere dal suo punto di partenza sulla bobina. Inoltre, oltre al chiaro allarme che scatta quando il pesce abbocca, anche la tensione senza bobina offerta dal sistema a scatto è stata migliorata per ottenere il massimo nella regolarità della tensione. La manovella di traino è ovviamente fornita di chiusura ermetica, rendendola una traina impermeabile.

## SLIRBROMS MED STABILT STÖD

Eftersom det är nödvändigt för att effektivt kunna haka fast och dra in fisk, har spänningsjämnheten (en principiell slirbromsegenskap) förbättrats genom att rullens skakningsrörelser har minskats när linan glider bort från rullen. Detta har uppnåtts genom att vi har ökat det strukturella stöd som ges av rullens axel för att dämpa svaj och skakningar så att linan släpps ut utan att svikta oberoende av spolens startpunkt vid kastet. Samtidigt som ett distinkt klickvarningsljud hörs när en fisk hugger, har vi dessutom finjusterat den spänning för fri spole som klickljudssystemet erbjuder, för att på detta sätt uppnå bästa tänkbara spänningsjämnhet. Slirbromsreglaget har förstås försetts med en försegling som kvalificerar det som ett vattentätt slirbromssystem.

## SR ONE-PIECE BAIL

More robust yet lively bail action and a reduction of line trouble have been achieved by eliminating the joint line on the bail wire with the addition of a smooth tapered shape to enable line to be guided more deftly onto the line roller and, moreover, by providing for the necessary strength and thickness of the bail arm.

## ÉCOPE SR D'UNE PIÈCE

Une action d'écope plus robuste et cependant plus active et une réduction des problèmes de ligne ont été achevées en éliminant la ligne jointe sur le câble d'écope avec l'addition d'une forme doucement évasée pour permettre à la ligne d'être guidée plus efficacement sur le rouleau de ligne et offrant de plus la force et l'épaisseur nécessaire du bras d'écope.

## GUIA SR DE UNA PIEZA

Se han logrado una acción de guía más robusta pero con más brío y una reducción de problemas en el sedal, eliminando la línea conjunta en el cable guía con la adición de una forma cónica suavizada para permitir que el sedal sea guiado más diestramente hacia el rodillo del sedal y, aún más, proveyendo la fuerza y el grosor necesarios del brazo guía.

## SR EINZIGER BÜGELDRAHT

Eine robustere, aber lebhaftere Bügeltätigkeit und eine Reduzierung von Problemen mit der Angelleine wurden dadurch erzielt, dass die mit dem Bügeldraht verbundene Angelleine durch die Einführung einer glatten, konischen Form eliminiert werden konnte, so dass die Angelleine genauer auf der Angelleinenrolle aufgewickelt werden kann, um auf diese Weise für die erforderliche Stärke und Dicke des Bügelarms zu sorgen.

## ARCHETTO DA UN PEZZO SR

L'azione più energica e tuttavia animata dell'archetto e la riduzione dei problemi della lenza sono stati raggiunti eliminando la linea di giunzione sul filo dell'archetto con l'aggiunta di una forma assottigliata e uniforme per consentire alla lenza di essere guidata meglio sul rullino della lenza e fornendo inoltre la necessaria forza e spessore del braccio dell'archetto.

## SR MED ODELAD HASPEL

En mera robust men ändå livfull haspelaktion och en minskning av revproblemen har uppnåtts genom att vi har eliminerat hopfogningen på inverningshaspeln, samtidigt som den har fått en jämn konisk utformning så att linan styrs mera flinkt på rullen och dessutom genom att skapa den nödvändiga styrkan och tjockleken för haspelarmen.

## SR GUARD FIN

Fin-type protectors have been newly positioned at strategic points on the reel body to provide not only added reliability in practical use, but also to accent the visual aesthetic of the reel's design.

## AILERON DE GARDE SR

Des protecteurs en forme d'aileron ont été nouvellement positionnés à des points stratégiques du corps du moulinet pour offrir non seulement une fiabilité d'utilisation pratique supplémentaire, mais pour également accentuer l'esthétique visuelle du design du moulinet.

## ALETA DEL PROTECTOR SR

Protectores tipo aleta han sido colocados nuevamente en puntos estratégicos en el cuerpo del carrete para proveer no sólo una confiabilidad extra en el uso práctico, sino también para acentuar la estética visual del diseño del carrete.

## SR SCHUTZRIPPE

Rippenartige Schutzeinrichtung wurden an strategischen Stellen der Angelrolle neu angeordnet, um die Zuverlässigkeit beim praktischen Gebrauch zu verbessern, aber auch um die visuelle Ästhetik des Angelrollendesigns hervorzuheben.

## ALETTA DI GUARDIA SR

Gli elementi di protezione del tipo ad aletta sono stati posizionati in punti strategici sul corpo del mulinello per fornire non solo un'ulteriore affidabilità nell'uso pratico, ma anche per dare rilievo all'estetica del mulinello.

## SR SKYDDSFENOR

Skydd i form av fenor har nu satts dit på strategiska punkter på rullens hus, inte bara för att förbättra tillförlitligheten vid användning utan också för att betona den synliga estetiken för rullens design.

## SR HANDLE

This handle screws directly into the drive gear, resulting in zero play between the handle and gear. The 1000 size handle is a very thin solid shank, whereas the larger sizes use a hollow handle shank, that reduces weight while maintaining extremely strong and durable properties.

## POIGNÉE SR

Cette poignée se visse directement dans le pignon d'attaque, donnant un jeu nul entre la poignée et le pignon. La taille 1000 de la poignée est un corps de bielle massif très fin, les tailles plus larges utilisant un corps de bielle de poignée creux qui réduit le poids tout en conservant des propriétés de force et de durabilité extrêmes.

## MANIVELA SR

Esta manivela se enrosca directamente al engranaje impulsor, resultando en cero huelgo entre la manivela y el engranaje. El tamaño 1000 de manivela es una espiga muy fina y sólida, mientras que los tamaños mayores usan una espiga de manivela ahuecada, que reduce el peso a la par que mantiene propiedades de fuerza y durabilidad extremas.

## SR-GRIFF

Dieser Griff kann direkt in das Getrieberad geschraubt werden, so dass kein Spiel zwischen dem Griff und der Angelrolle auftritt. Der Griff in Größe 1000 ist ein besonders schlanker fester Schaft, während die größeren Nummern einen hohlen Griff-Schaft verwenden, der das Gewicht reduziert, wobei aber die besondere Stärke und Haltbarkeit erhalten bleiben.

## MANIGLIA SR

Questa maniglia si avita direttamente sull'ingranaggio conduttore e garantisce una totale assenza di gioco tra la maniglia e l'ingranaggio. La maniglia di dimensioni 1000 ha uno stelo solido molto sottile, mentre quelle di dimensioni maggiori hanno uno stelo cavo, che consente una notevole riduzione del peso mantenendo invariate le caratteristiche di resistenza e durata.

## SR-HANDTAGET

Detta handtag skruvas in direkt i det drivande drevet, vilket betyder ett nollglapp mellan handtaget och drevet. 1000-storlekens handtag har en mycket slim solid arm, medan de större storlekarna använder en ihålig handtagsarm, som minskar vikten och samtidigt bibehåller mycket kraftfulla och långlivade egenskaper.



### **A-RB (ANTI-RUST BEARINGS)**

Through Shimano's original surface treatment process, we have drastically improved the bearing's resistance against corrosion.

### **A-RB (ROULEMENTS ANTI-ROUILLE)**

Grâce au processus original de traitement des surfaces de Shimano, la résistance à la corrosion des roulements a été grandement améliorée.

### **A-RB (COJINETES ANTIOXIDO)**

A través del tratamiento de superficie original de Shimano, hemos mejorado drásticamente la resistencia del cojinete contra la corrosión.

### **A-RB (ROSTSCHUTZLAGER)**

Dank Shimanos originellem Oberflächen-Behandlungsprozess haben wir die Korrosionsbeständigkeit des Angelrollenlagers stark verbessert.

### **CUSCINETTI ANTIRUGGINE A-RB (ANTI-RUST BEARINGS)**

Grazie al trattamento delle superfici esclusivo di Shimano, abbiamo sensibilmente migliorato la resistenza dei cuscinetti alla corrosione.

### **A-RB (LAGER I ROSTFRITT STÅL)**

Med Shimanos egen process för ytbehandling har vi drastiskt förbättrat lagrets motståndskraft mot korrosion.



### **LOWER WEAR-RATE PINION GEAR**

The pinion gear hardness is now twice what it was before and thus has a lower wear rate.

### **ENGRENAGE DE PIGNON AU TAUX D'USURE PLUS BAS**

La dureté de l'engrenage de pignon est maintenant deux fois ce qu'elle était et offre donc un taux d'usure plus bas.

### **ENGRANAJE DE PIÑÓN DE TASA DE DESGASTE BAJA**

La dureza del engranaje del piñón es ahora el doble de la de antes y por lo tanto tiene una tasa de desgaste más baja.

### **MASSANTRIEBSRITZEL MIT GERINGEREM VERSCHLEISSWERT**

Das Antriebsritzel ist jetzt doppelt so hart wie bisher und weist daher einen geringeren Verschleißwert auf.

### **INGRANAGGIO DEL PIGNONE A BASSO TASSO DI USURA**

Ora la durezza dell'ingranaggio del pignone è due volte quella precedente e quindi ha un tasso di usura più basso.

### **SLITSTARKA DREV**

Drevens hårdhet är nu dubbelt upp mot förut och ger därmed lägre förslitningsgrad.

## FLOATING SHAFT

The **FLOATING SHAFT**, which is one of the secrets of the reels performance, is the result of adopting a bearing to support the spool shaft and separate it from the pinion gear. This design improvement greatly reduces friction.

## ARBRE FLOTTANT (FLOATING SHAFT)

L'arbre flottant (**FLOATING SHAFT**), l'un des secrets de la performance de la bobine, est le résultat de l'adoption d'un roulement pour supporter l'arbre de bobine et de le séparer de l'engrenage du pignon. Cette amélioration de la conception réduit grandement la friction.

## EJE FLOTANTE (FLOATING SHAFT)

El eje flotante (**FLOATING SHAFT**), que es uno de los secretos de la performance del carretel, es el resultado de adoptar un cojinete para dar soporte al eje de la bobina y separarlo del engranaje del piñón. Esta mejora en el diseño reduce grandemente la fricción.

## FLOATING SHAFT (GLEITENDER STIEL)

Der gleitende Stiel (**FLOATING SHAFT**), eines der Geheimnisse für die ausgezeichnete Leistung der Rolle, ist das Ergebnis des Einbaus eines Lagers, um die Spulnswelle zu stützen und sie vom Ritzel zu trennen. Diese Designverbesserung reduziert die Reibung beträchtlich.

## ALBERINO FLUTTUANTE (FLOATING SHAFT)

L'alberino fluttuante (**FLOATING SHAFT**), uno dei segreti delle prestazioni del mulinello, è il risultato dell'adozione di un cuscinetto per sostenere l'alberino di quest'ultimo e separarlo dall'ingranaggio del pignone. Questa miglioria del progetto riduce considerevolmente l'attrito.

## FLYTANDE AXEL (FLOATING SHAFT)

Den flytande axeln (**FLOATING SHAFT**), som är en av hemligheterna bakom rullens prestanda, är resultatet av användandet av ett lager som stöd för spolningsaxeln som separerar den från kuggväxeln. Denna designförbättring minskar friktionen i hög grad.

- In old models, the spool shaft rubbed against the inside of the pinion gear.
- Sur les anciens modèles, l'arbre de la bobine frottait contre l'intérieur du pignon.

- En modelos antiguos, el eje de la bobina rozaba con el interior de la caja del piñón.
- Bei alten Modellen rieb die Spulnswelle gegen das Innere des Ritzels.

- Nei modelli precedenti, l'alberino del rocchetto sfregava contro il lato interno dell'ingranaggio del pignone.
- I äldre modeller skrapade spolningsaxeln mot insidan av kuggväxeln.

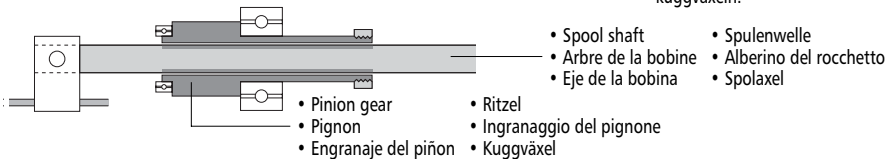

- The new design adopts a bearing to reduce friction between the pinion gear and the spool shaft.
- Le nouveau modèle est muni d'un roulement qui réduit le frottement entre le pignon et l'arbre de la bobine.

- El nuevo diseño adopta un cojinete que reduce la fricción entre el engranaje del piñón y el eje de la bobina.
- Das neue Design verwendet ein Lager, um die Reibung zwischen dem Ritzel und der Spulnswelle zu verringern.

- Nel nuovo progetto è stato adottato un cuscinetto per ridurre l'attrito fra l'ingranaggio del pignone e l'alberino del rocchetto.
- Den nya designen använder ett lager för att minska friktionen mellan kuggväxeln och spolaxeln.

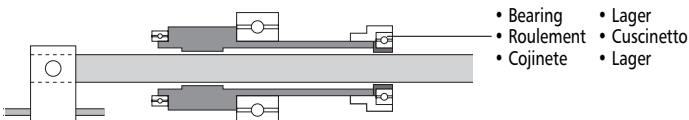

- Illustration using model 4000
- Illustration basée sur le modèle 4000

- Ilustración usando el modelo 4000
- Abbildung mit Modell 4000

- Spiegazione basata sul modello 4000
- Illustration med modell 4000

## **SUPER DURALUMIN - AIRCRAFT GRADE ALLOY**

The master gear is made of A7075 series Super Duralumin aircraft grade aluminium alloy for high strength and low weight. It is further coated with a layer of Black Almite. Black Almite coating is a microscopically thin coating that provides scratch resistance and increased corrosion resistance to saltwater.

## **ALLIAGE SUPER DURALUMIN - QUALITE AVION**

L'engrenage principal est en alliage d'aluminium Super Duralumin de qualité avion de la série A7075 offrant une grande solidité pour un poids réduit. Il est de plus enduit d'une couche de Black Almite. L'enduit Black Almite est une couche microscopique résistant aux rayures et offrant une résistance accrue à la corrosion due à l'eau salée

## **SUPER DURALUMINIO - ALEACION DE CALIDAD AERONAUTICA**

El engranaje maestro está hecho de una aleación de aluminio de calidad aeronáutica Super Duraluminio de la serie A7075 para una mayor fuerza y menor peso. Luego es revestido con una capa de Almita Negra. El revestimiento de Almita Negra es un revestimiento microscópicamente fino que provee resistencia contra los arañazos y resistencia incrementada contra la corrosión del agua del mar.

## **SUPER DURALUMIN - LEGIERUNG VON FLUGZEUGKLASSE**

Das Hauptgetriebe besteht aus einer Aluminiumlegierung von Flugzeugklasse der Serie Super Duralumin A7075, die bei geringem Gewicht besondere Stärke bietet. Zusätzlich ist die Rolle mit einer Schicht von "Black Almite" überzogen. Hierbei handelt es sich um mikroskopisch dünne Schicht, die kratzfest ist und verbesserte Korrosionsbeständigkeit gegen Salzwasser bietet.

## **LEGA IN SUPER DURALLUMINIO - DI QUALITÀ AERONAUTICA**

L'ingranaggio principale è costruito in una lega di alluminio di qualità aeronautica, il super duralluminio della serie A7075, che produce alta robustezza e basso peso. Inoltre è rivestito da uno strato di almite nera. Il rivestimento di almite nera è un rivestimento microscopicamente sottile che fornisce resistenza ai graffi e aumentata resistenza alla corrosione dell'acqua salata.

## **SUPER DURALUMINIUM - LEGERING I FLYGPLANSKLASS**

Utväxlingen är tillverkad av A7075-serien Super Duraluminiumlegering i flygplansklass för större styrka och lägre vikt. Dessutom är den belagd med ett skikt av svart almit. Beläggningen av svart almit är ett mikroskopiskt tunt skikt som skyddar mot repor och ger ökat korrosionsskydd mot saltvatten.

## **LINE WINDING SHAPE ADJUSTMENT**

A winding shape with no tapering is effective to get the most from the Super Slow Oscillation system. To optimize the winding shape, extra spool support washers are provided with your reel. (Please see How to Adjust Winding Shape of Line.)

## **AJUSTEMENT DE LA FORME DU BOBINAGE DE LA LIGNE**

Une forme de bobinage sans évasement est efficace pour obtenir le maximum du système d'oscillation super lente. Afin d'optimiser la forme du bobinage, des rondelles de support de bobine supplémentaires ont été fournies avec votre moulinet. (Veuillez vous reporter à Ajustement de la forme du bobinage de la ligne.)

## **AJUSTE DE LA FORMA DEL REBOBINADO DEL SEDAL**

Una forma de rebobinado sin conicidad es efectiva para lograr el máximo del sistema de Oscilación Super Lenta. Para optimizar la forma de rebobinado, se proveen arandelas de soporte extras en su carrete. (Por favor vea Cómo Ajustar la Forma de Rebobinado del Sedal.)

## **EINSTELLEN DER FORM DER ANGELLEINENAUFWICKLUNG**

Eine sich windende Form ohne Verjüngung sorgt dafür, dass das „Super Slow“-Schwingsystem optimal zur Geltung kommt. Um die Windungsform zu optimieren, werden zusätzliche Stützunterlegscheiben mit Ihrer Angelrolle geliefert. (Siehe den Abschnitt „Einstellen der Windungsform der Angelleine.“)

## REGOLAZIONE DELLA FORMA DI AVVOLGIMENTO DELLA LENZA

La forma di avvolgimento senza assottigliamento è efficace per ottenere il massimo dal sistema di oscillazione super lenta. Per ottimizzare la forma di avvolgimento, sono fornite con il mulinello delle rondelle di supporto extra della bobina (vedere Come regolare la forma di avvolgimento della lenza).

## JUSTERBAR UPPSPOLNINGSFORM FÖR LINAN

En uppspolning utan koniskhet är effektiv för att få ut mesta möjliga av systemet Super Slow Oscillation. För att optimera uppspolningens form medföljer extra stödbrickor till din rulle. (Se avsnittet Så justeras linans uppspolningform.)

## POSITIVE CLICK AND FRICTION BAIL

Speedy, precision operation via an audible click that lets you know the bail is open. This feature eliminates rotor spinning and bail interference with thumbing (i.e. feathering) by delivering just the right amount of free-spool action and resisting accidental return during casting.

## CLIC POSITIF ET ÉCOPE À FRICTION

Opération rapide et précise au moyen d'un clic audible qui vous averti que l'écope est ouverte. Cette caractéristique élimine la rotation du rotor et l'interférence de l'écope avec le contrôle au doigt (mise en drapeau, par exemple) en assurant juste la bonne quantité d'action libre de la bobine et en résistant aux retours accidentels pendant le lancer.

## CLIQUEO PRECISO Y GUIA DE FRICCIÓN

Una operación rápida y precisa por medio de un clic audible que le deja saber que la guía está abierta. Esta característica elimina la interferencia del giro del rotor y la guía con la acción del pulgar (esto es, plumado) proporcionando la cantidad justa de acción de la bobina libre y resistiendo el retorno accidental durante el lanzado.

## EINDEUTIGES KLICKEN UND REIBUNGSBÜGEL

Schneller und genauer Betrieb, der durch ein deutliches Klicken gemeldet wird, lässt Sie wissen, dass der Bügel geöffnet ist. Dank dieser Funktion wird verhindert, dass sich der Rotor dreht und die Daumenbewegungen (d. h. Aufdrehen) durch den Bügel gestört werden, indem genau der richtige Betrag an Freispültätigkeit geliefert und das versehentliche Rückkehren der Angelleine beim Auswerfen verhindert wird.

## SCATTO POSITIVO ED ARCHETTO A FRIZIONE

Un funzionamento di precisione e veloce tramite uno scatto sonoro che consente di essere informati sull'apertura dell'archetto. Questa funzione elimina la rotazione del disco e l'interferenza dell'archetto con il dito fornendo solo la giusta quantità di azione senza bobina e la resistenza al ritorno accidentale in posizione durante le operazioni di lancio.

## HASPEL MED KLICKLJUD OCH FRIKTION

Snabb och precis hantering med hjälp av ett hörbart klickljud som låter dig veta att haspeln är öppen. Denna egenskap eliminerar rotorspinn och haspelstörningar med tumning (dvs. så kallad feathering) genom att ge just den rätta mängden frispoleaktion och förhindra oavsiktliga bakslag under kastet.

## WATERPROOF DRAG

With its micro clicker system, the Waterproof Drag is fine-tunable and easy to operate on fly. True to its name it offers performance protected from the debilitating effects of rain and saltwater.

## TRÂÎNE ÉTANCHE

Avec son système de micro encliquetage, la traîne étanche peut être finement réglée et facile à utiliser sur place. Comme son nom l'indique, elle assure une performance protégée des effets affaiblissants de la pluie et de l'eau salée.

## ARRASTRE IMPERMEABLE

Con su sistema de micro cliqueo, el Arrastre Impermeable es susceptible de ser ajustado finamente y es fácil de operar con mosca. Fiel a su nombre, ofrece un rendimiento protegido de los efectos debilitantes del agua y el agua salada.

## WASSERDICHTE BREMSVORRICHTUNG

Dank der Mikro-Klickvorrichtung kann eine Feineinstellung der wasserdichten Bremsvorrichtung durchgeführt werden, um den Betrieb einfach fliegend zu steuern. Wie in ihrer Bezeichnung angegeben, bietet diese Vorrichtung Schutz vor den zersetzenden Wirkungen von Regen und Salzwasser.

## TRAINA IMPERMEABILE

Con il sistema a micro scatto, la traina impermeabile è regolabile e di facile funzionamento sulla mosca. Coerentemente con il nome che porta, offre protezione dagli effetti nocivi della pioggia e dell'acqua salata.

## VATTENTÄT SLIRBROMS

Med sitt mikroklicksystem kan den vattentäta slirbromsen finjusteras och är enkel att manövrera i ett nafs. Den gör skäl för sitt namn genom att den fungerar helt skyddad från de negativa effekterna av regn och saltvatten.

## MAINTENANCE PORT

This is a great feature for easy maintenance. Keep your STELLA in great working condition by directly oiling the inside mechanisms without taking the reel apart through the Maintenance Port. Make your STELLA perform in tip-top condition.

## ORIFICE D'ENTRETIEN

Une caractéristique très pratique qui facilite l'entretien. Gardez votre STELLA en bon état de fonctionnement en huilant directement les mécanismes internes par l'orifice d'entretien sans avoir à démonter le moulinet. Votre STELLA sera toujours prêt dans les meilleures conditions.

## PUERTO DE MANTENIMIENTO

Esta es una gran característica para un fácil mantenimiento. Mantenga a su STELLA en una condición de trabajo estupenda aceitando directamente los mecanismos interiores sin desarmar el carretel a través del Puerto de Mantenimiento. Haga que su STELLA se desempeñe en condiciones óptimas.

## WARTUNGSÖFFNUNG

Diese Funktion ermöglicht die einfache Wartung der Vorrichtung. Achten Sie darauf, dass sich Ihre Vorrichtung STELLA immer im optimalen Betriebszustand befindet, indem Sie den Innenmechanismus direkt durch die Wartungsöffnung ölen, ohne die Rolle auseinander zu nehmen. Auf diese Weise bleibt die Vorrichtung STELLA immer in ausgezeichnetem Betriebszustand.

## PORTA DI MANUTENZIONE

Si tratta di una grande caratteristica che consente facilità di manutenzione. Attraverso la porta di manutenzione, è possibile mantenere STELLA in buone condizioni operative oliando direttamente i meccanismi interni senza dover togliere la bobina. In questo modo STELLA può fornire sempre le prestazioni ottimali.

## UNDERHÅLLSPORT

Detta är en toppenfunktion för enkelt underhåll. Du håller STELLA i bästa fungerande skick genom att direktsmörja de inre mekanismerna via underhållsporten, utan att behöva plocka i sår rullen. Se till att STELLA hålls i toppskick.

## SUPER STOPPER II

This anti-reverse system has been designed for maximum durability and instant hooksets. The system uses a one-way roller bearing that has been beefed up with extra thick rollers and race.

### Care and maintenance

Under no circumstances should grease be applied to the roller bearings of the Super Stopper. This will impair the movement of the roller and may cause the stopper to cease functioning.

## SUPER STOPPER II

Ce système anti-recul a été conçu pour une durabilité maximum et pour des ferrages immédiats. Le système utilise un roulement à bille à direction unique qui a été renforcé grâce à des rouleaux et des bagues plus épais.

### Soin et entretien

Ne graissez jamais les roulements du rouleau du Super Stopper. Le graissage gênerait le mouvement du rouleau et le Super Stopper pourrait ne plus fonctionner.

## SUPER STOPPER II

Este mecanismo contra marcha atrás ha sido diseñado para garantizar la máxima duración y para juegos de anzuelos instantáneos. Este mecanismo utiliza un cojinete de rodillos que sólo gira en una dirección. El cojinete ha sido reforzado con un juego de rodillos más gruesos.

### Cuidado y mantenimiento

Bajo ninguna circunstancia deberá aplicarse grasa a los cojinetes del rodillo del Super Stopper. Esto perjudicará el movimiento del rodillo y puede hacer que el Super Stopper deje de funcionar.

## SUPER STOPPER II

Das Gegenrücklaufsystem wurde für maximale Dauerhaftigkeit und sofortige Hakenverriegelung konzipiert. Das System verwendet ein Einweg-Angelrollenlager, das mit extra dicken Angelrollen und einem extra dicken Ring gestärkt wurde.

### Pflege und Wartung

Unter keinen Umständen sollte Fett auf die Rollenlager des Super-Stoppers aufgetragen werden. Andernfalls wird die Bewegung des Rollers beeinträchtigt, was dazu führen kann, daß der Stopper funktionsunfähig wird.

## SUPER STOPPER II

Questo sistema anti-reverse è stato progettato per assicurare la massima durevolezza ed agganci istantanei. Il sistema utilizza un cuscinetto a rulli monodirezionale potenziato con rulli di spessore extra e gola di scorrimento.

### Cura e manutenzione

Non applicare mai grasso ai cuscinetti a rulli del Super Stopper, poiché ciò ostacola il movimento dei cuscinetti e può far sì che esso cessi di funzionare.

## SUPER STOPPER II

Det anti-reverseringssystemet har utformats för att ge maximal hållbarhet och ögonblicklig kroksättning. Systemet använder ett envägs kullager som har förstärkts med extra tjocka kulor och lagerbana.

### Skötsel och underhåll

Under inga omständigheter bör fett appliceras på kullagren på Super Stopper. Detta försämrar rullens rörlighet och kan orsaka att stoppern slutar fungera.



## SR POWER ROLLER

Your new Shimano reel has SR PowerRoller - a special line roller that reduces spinning reel line twist. SR PowerRoller reduces the line twist arising from repeated casting and retrieving - up to 50%\*.

SR PowerRoller's special grooved design assures the line will be wrapped on the spool to minimize forward line twist.

\*Line twist measured by counting the twists generated by holding the ends of 5 feet of line together along 55 yards of line after 30-90 casts. SR PowerRoller has no effect on line twist due to the drag releasing, winding against the drag or twirling lures/ bait, etc.

### Special Guidelines for winding line onto SR PowerRoller equipped spinning reels.

SR PowerRoller spinning reels work best when the line is loaded in the following manner. Place a screwdriver shaft (or something similar) through the center of the spool of line that you're going to load onto your reel. After tying the line to your reel, wind the line on, allowing the spool to turn around the screwdriver shaft (or whatever it is you're using!) - as in the picture.

## SR POWER ROLLER

Votre nouveau moulinet Shimano possède le SR PowerRoller - un rouleau de fil spécial qui réduit le vrillage du fil sur un moulinet à lancer léger. Le SR PowerRoller réduit donc le vrillage du fil qui se produit lors des lancers et des récupérations - jusqu'à 50%\*.

Le design spécial du SR PowerRoller s'assure que le fil ira s'envelopper sur la bobine pour minimiser le vrillage de celui-ci.

\*Le vrillage du fil est mesuré en comptant le nombre de torsades générées en tenant les bouts d'un fil de 5 pieds ensemble longeant un fil de 55 verges après 30-90 lancers. Le SR PowerRoller a aucun effet sur le vrillage du fil dû au relâchement du frein, à la récupération contre le frein ou aux leurres/appâts qui tournent.

### Directives spéciales pour l'embobinage du fil sur les moulinets à lancer léger équipés du SR PowerRoller.

Les moulinets à lancer léger SR PowerRoller fonctionnent à leur meilleur lorsque le fil est embobiné de la façon suivante. Placez le manche d'un tournevis (ou quelque chose de similaire) à travers le centre de la bobine de fil. Après avoir attaché le fil à votre moulinet, embobinez celui-ci de façon à ce que la bobine puisse tourner autour du manche du tournevis (ou autre objet similaire) - comme illustré dans le tableau.

## SR POWER ROLLER

Su flamante carrete de Shimano viene equipado con SR PowerRoller - una ruedecilla especial para la línea que reduce la torsión de la línea en carretes giratorios. SR PowerRoller reduce la torsión de línea que es causada por repetidos lanzamientos y recuperaciones - hasta en un 50%\*.

El diseño especial con surcos del SR PowerRoller garantiza que la línea será envuelta en el carrete para reducir al mínimo la torsión de la línea.

\*La torsión de la línea fue medida contando las torsiones generadas al juntar los cabos de un pedazo de 5 pies de línea a lo largo de 55 yardas de línea y después de 30-80 lanzamientos. El SR PowerRoller no tiene ningún efecto sobre la torsión de la línea causada por la liberación del arrastre, cuando se envuelve en contra del arrastre o por anzuelos/carnadas que giran, etc.

### Instrucciones especiales para envolver la línea en carretes giratorios equipados con SR PowerRoller.

Los carretes giratorios equipados con SR PowerRoller funcionan mejor cuando la línea se envuelve de la siguiente manera. Coloque un destornillador (o algo parecido) a través del centro de la bobina de la línea que va a ser envuelta en su carrete. Después de amarrar la línea a su carrete, envuelva la línea, dejando que la bobina gire alrededor del destornillador (o lo que esté usando) - como se ve en la foto.

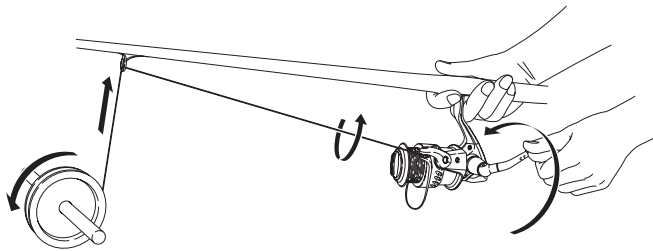

## SR POWER ROLLER

Ihre neue Angelrolle von Shimano verfügt über eine Leistungsrolle - eine besondere Angelschnurrolle, die die Verdrehung der Angelschnur beim Auswerfen und Aufwickeln reduziert. Die Leistungsrolle reduziert die Verdrehung, die aus dem wiederholten Auswerfen und Einziehen der Angelschnur resultiert - um bis zu 50%\*.

Die Leistungsrolle weist Nuten auf, und dieses Design gewährleistet, daß die Angelschnur auf der Spule so aufgewickelt wird, daß die Vorwärtsverdrehung der Angelschnur reduziert wird.

\*Die Angelschnurverdrehung wird errechnet, indem die Anzahl der Verdrehungen gezählt wird, wenn entlang der 50 m langen Schnur ein Stück von ca. 1,5 m Länge an den Enden zusammengehalten wird. Gezählt wird, nachdem die Angelschnur dreißig- bis neunzigmal ausgeworfen wurde. Die Leistungsrolle hat keinen Einfluß auf die Angelschnurverdrehungen, die auf Grund der Freigabe der Wurfbremse, des Aufwickelns gegen die Wurfbremse oder auf Grund wirbelnder Köder usw. auftreten.

### **Besondere Hinweise zum Aufwickeln auf die Angelrolle, die mit einer Leistungsrolle ausgestattet ist.**

Angelrollen, die mit einer Leistungsrolle ausgestattet sind, funktionieren am besten, wenn die Angelschnur folgendermaßen aufgewickelt ist. Den Schaft eines Schraubendrehers (oder einen ähnlichen Gegenstand) durch die Mitte der Angelschnurspule einführen, die Sie auf Ihre Angelrolle aufwickeln wollen. Nachdem Sie die Angelschnur an der Angelrolle festgebunden haben, die Angelrolle aufwickeln, wobei Sie die Spule sich frei um den Schaft des Schraubendrehers (oder ähnlichen Gegenstands) drehen lassen - wie in der Abbildung gezeigt.

## SR POWER ROLLER

Il vostro nuovo mulinello è equipaggiato con SR PowerRoller - uno speciale rullo capace di ridurre l'attorcigliamento della lenza sul mulinello per la pesca al lancio. SR PowerRoller riduce - fino al 50%\* - l'attorcigliamento della lenza prodotto dai ripetersi di lanci e recuperi di lenza.

Il peculiare design di scanalatura di SR PowerRoller fa sì che la lenza venga avvolta sul rocchetto in modo da minimizzarne l'attorcigliamento.

\* L'attorcigliamento della lenza viene misurato congiungendo le estremità di 1,5 metri lenza, su una lenza di 50 metri, e contando gli attorcigliamenti dopo 30 - 90 lanci. SR PowerRoller non ha effetto nel caso di attorcigliamenti di lenza dovuti ad un allentamento del trascinamento, un avvolgimento in direzione contraria al trascinamento, al piroettamento delle esche, ecc.

### **Istruzioni Speciali per l'avvolgimento della lenza sui mulinelli per pesca al lancio equipaggiati con SR PowerRoller.**

Il rendimento massimo dei mulinelli per pesca al lancio equipaggiati con SR PowerRoller si ottiene se si ha l'accortezza di caricare la lenza nel modo seguente. Inserire l'asta di un cacciavite (o qualcosa di molto simile) attraverso il centro del rocchetto della lenza che si vuol caricare sul mulinello. Dopo averla legata al mulinello, avvolgere la lenza lasciando che il rocchetto ruoti attorno all'asta del cacciavite (o di quel che si sta usando!), come mostrato in figura.

## SR POWER ROLLER

Din nya Shimano-rulle är utrustad med SR PowerRoller; en speciell linrulle som minskar vridning hos spinnrullens lina. SR PowerRoller minskar med upp till 50% den linvriddning som uppstår när man kastar och drar tillbaks lanan upprepade gånger.

SR PowerRollers speciella form med skåror försäkras att lanan spolas upp på rullen så att framåtriktad linvriddning minimeras.

\*Linvriddning mätt genom att räkna de vridningar som uppstår genom att hålla ihop ändarna på en 1,5 meter lina längs med 17 meter lina efter 30-90 kast. SR PowerRoller påverkar inte linvriddning som orsakas av dragsläpp, vridning mot draget eller roterande drag/bete, etc.

### **Speciella riktlinjer för att spola upp lina på en spinnrulle utrustad med SR PowerRoller.**

Spinnrullar med SR PowerRoller fungerar bäst när lanan spolas upp på följande vis. Placera en skruvmejsel (eller någonting liknande) genom centrum av den linspole som du ämnar spola upp på rullen. Efter att ha knutit upp lanan till din rulle, spolar du upp lanan samtidigt som du låter spolen snurra runt skruvmejseln (eller vad det nu är du använder), såsom det visas i bilden.

## DYNA BALANCE ROTOR SYSTEM

### Winding Shape Adjustment

Because you can adjust the winding shape of the line, you can avoid backlashes associated with the use of fluorocarbon and other hard lines.

### Dyna balance Rotor

The rotor shape is a three-dimensional curved surface. Contact between the bail and the flattened line roller, the shape of the arm cam, and the inner-side mounting of the bail mounting cam all help prevent line tangling.

### SR Power Roller

The new-type roller, which stays free of tangles even with fine lines, helps cut down on problem situations. (See SR Power Roller section below)

### Positive Click and Friction Bail

When the bail opens, a clear click sound is heard. This ensures speedy and accurate bail operation. The ideal level of friction is ensured to prevent bail return when casting and to stop the bail from getting in the way when feathering the line.

- A. With conventional reels, the bail impairs feathering the line.
- B. Because the rotor does not turn unnecessarily, the bail does not impair feathering the line.

## SYSTÈME DE ROTOR DYNA BALANCE

### Ajustement du motif de rebobinage

Pouvoir ajuster le motif de rebobinage de la ligne permet d'éviter le problème du retour de ligne des lignes en fluocarbone et autres matériaux durs.

### Rotor Dyna balance

Le rotor a la forme d'une surface courbe en trois dimensions. Le contact entre l'écope et le rouleau de ligne aplati, la forme de l'arbre à came et le montage à l'intérieur de la came de montage de l'écope contribuent tous à empêcher les emmêlements de ligne.

### SR Power Roller

Le nouveau type de rouleau, libres des emmêlements des lignes les plus fines, aide à la réduction des situations à problème (Voir la section du SR Power Roller ci-dessous.)

### Encliquetage positif et écope à friction

Lorsque l'écope s'ouvre, un déclic se fait entendre. Cela assure une écope rapide et précise. Le niveau idéal de friction est maintenu pour éviter le retour d'écope lors du lancer et empêche l'écope de s'interposer lors de la mise en drapeau de la ligne.

- A. Avec les moulinets conventionnels, l'écope affaiblit la mise en drapeau de la ligne.
- B. Le rotor ne tournant que lorsque cela est nécessaire, l'écope n'affaiblit pas la mise en drapeau de la ligne.

## SISTEMA DE ROTOR DYNA BALANCE

### Ajuste de la Forma de Rebobinado

Porque se puede ajustar la forma del rebobinado del sedal, se puede evitar el problema de contratensión en el sedal hecho de fluorocarbon y otros materiales duros.

### Rotor Dyna balance

La forma del rotor es una superficie curva tridimensional. El contacto entre el gancho y el rodillo achatado de la línea, la forma de la leva del brazo y la montura interior de la leva de montura del gancho pueden todos contribuir a prevenir el enredo de la línea.

### SR Rodillo de Potencia (SR Power Roller)

El rodillo de un nuevo tipo, que permanece libre de enredos aún con líneas finas, ayuda a reducir las situaciones problemáticas. (Ver la sección SR Rodillo de Potencia [SR Power Roller] más abajo)

### Un Clic Positivo y Gancho de Fricción

Quando el gancho se abre, un sonido de clic claro se oye. Esto asegura una operación del gancho rápida y exacta. El nivel ideal de fricción es asegurado para prevenir el retorno del gancho al lanzar el sedal y para evitar que el gancho obstaculice cuando se nivela el sedal.

- A. En carretes convencionales, el gancho impide nivelar el sedal.
- B. Porque el rotor no da vuelta innecesariamente, el gancho no impide nivelar el sedal.

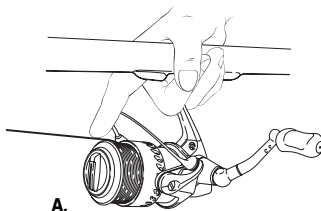

A.

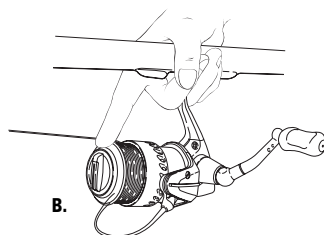

B.

## DYNA BALANCE-ROTORSYSTEM

### Einstellung der Aufwickelform

Da Sie die Aufwickelform einstellen können, können Sie Probleme mit dem Rückstoß in einer Leine aus Fluorkohlenstoff oder anderem harten Material vermeiden.

### Dyna balance-Rotor

Der Rotor weist eine dreidimensionale, gekrümmte Form auf. Der Kontakt zwischen dem Bügel und der abgeflachten Leinenrolle, die Form der Armnocke und die Montage der Griffmontagenocke auf der Innenseite tragen alle dazu bei, das Verwickeln der Leine zu vermeiden.

### SR Power Roller

Diese neuartige Rolle, die selbst bei der Verwendung von feinen Leinen ohne Verwicklungen bleibt, hilft Ihnen, Problemfälle zu reduzieren. (Siehe den Abschnitt 'SR Power Roller' unten.)

### Deutliches Klicken und Reibungsbügel

Wenn sich der Bügel öffnet, ist ein deutliches Klicken zu hören. Dies garantiert schnellen und sicheren Bügelbetrieb. Das ideale Reibungsniveau ist sichergestellt, um die Bügelrückkehr beim Auswerfen zu verhindern und zu vermeiden, daß der Bügel im Wege ist, wenn die Leine abgelassen wird.

**A.** Bei herkömmlichen Rollen beeinträchtigt der Bügel das Ablassen.

**B.** Da sich der Rotor nicht unnötigerweise dreht, beeinträchtigt der Bügel das Ablassen der Leine nicht. Angelschnur an der Angelrolle festgebunden haben, die Angelrolle aufwickeln, wobei Sie die Spule sich frei um den Schaft des Schraubendrehers (oder ähnlichen Gegenstands) drehen lassen - wie in der Abbildung gezeigt.

## SISTEMA ROTORE DYNA BALANCE

### Regolazione del profilo di avvolgimento

Grazie alla possibilità di regolare il profilo di avvolgimento della lenza, è possibile evitare il problema rappresentato dal colpo di frusta quando si utilizzano lenze di fluorocarbonio o realizzate con materiali duri.

### Rotore Dyna balance

Il rotore ha la forma di una superficie curva tridimensionale. Il contatto fra il semicerchio di sostegno e il mulinello appiattito della lenza, la forma della camma del braccio e la disposizione della camma di montaggio del semicerchio di sostegno sul lato interno contribuiscono, nel complesso, a fare in modo che la lenza non si ingarbugli.

### SR Power Roller

Il rotore di nuovo tipo, che impedisce la formazione di grovigli anche con lenze sottili, contribuisce a ridurre le situazioni problematiche (si veda la successiva sezione SR Power Roller)

### Semicerchio di sostegno con clic di conferma e attrito

Quando il semicerchio di sostegno si apre, si sente un clic. Ciò ne garantisce il funzionamento rapido e accurato. Viene così assicurato il giusto livello di attrito per prevenire il ritorno del semicerchio quando si lancia e per arrestare il semicerchio prima che esso si frapponga quando si inseriscono le piume sulla lenza.

**A.** Nei mulinelli convenzionali, il semicerchio di sostegno impedisce l'inserimento delle piume sulla lenza.

**B.** Grazie al fatto che il mulinello ruota soltanto quando è necessario, il semicerchio di sostegno non impedisce l'inserimento delle piume sulla lenza.

## DYNA BALANCE ROTORSYSTEM

### Justering av uppspolningsform

Eftersom du kan justera uppspolningsformen hos linan, kan du undvika problem med fnurror i linor tillverkade av fluorocarbon och andra hårda material.

### Dyna balance Rotor

Rotorns form har en tredimensionellt kurvad yta. Kontakten mellan kulan och den platta linspolaren, formen hos armkammen och monteringen av kulans monteringskam på den inre sidan är alla saker som hjälper till att undvika lindhävor.

### SR Power Roller

Den nya rotorn, som undviker hävor även med mycket fin lina, hjälper till att minska problemsituationer. (Se sektionen SR Power Roller här nedan.)

### Tydligt Klick och Friktionskula

När kulan öppnas, hörs ett tydligt klickljud. Detta säkerställer snabb och precis funktion hos kulan. Den idealiska friktionsnivån säkerställs för att förhindra kulretur vid kast och för att stoppa kulan från att vara i vägen när linan flöjlas.

**A.** Med konventionella rullar stör kulan flöjling av linan.

**B.** Eftersom rotorn inte snurrar i onödan, stör inte kulan flöjling av linan.

## MASTER GEAR WITH DIRECT DRIVE MECHANISM

The Master Gear is now directly attached to the handle and power is transmitted more efficiently with less rotation vibration. Durability is also increased.

## ENGRENAGE PRINCIPAL AVEC MECANISME D'ENTRAINEMENT DIRECT

L'engrenage principal est maintenant fixé directement sur la poignée et la puissance est transmise plus efficacement avec moins de vibrations dues à la rotation. La durabilité est également augmentée.

## ENGRANAJE MAESTRO CON MECANISMO DE IMPULSION DIRECTO

El Engranaje Maestro está ahora adosado directamente al mango y la potencia es transmitida más eficientemente con menos vibración de rotación. La durabilidad es también incrementada.

## HAUPTGETRIEBE MIT DIREKTEM ANTRIEBSMECHANISMUS

Das Hauptgetriebe ist direkt am Griff befestigt, so dass die Kraftübertragung effizienter und mit weniger Rotationschwingungen erfolgt. Außerdem wurde auch die Haltbarkeit erhöht.

## INGRANAGGIO PRINCIPALE CON MECCANISMO A TRASMISSIONE DIRETTA

Ora l'ingranaggio principale è direttamente fissato alla maniglia e così la potenza viene trasmessa in modo più efficiente, con meno vibrazioni dovute alla rotazione. In questo modo viene anche aumentata la durata.

## UTVÄXLING MED DIREKT DRIVMEKANISM

Nu är utväxlingen direkt kopplad till handtaget och kraften överförs mer effektivt med mindre rotationsvibration. Livstiden har också förlängts.

## SEPTON CPD HANDLE KNOBS FOR COMFORT

The STELLA handlebar knob is made of SEPTON CPD, a thermoplastic elastomer excellent elasticity. It is a PVC-free and solvent-free product that gives a comfortable, tactile feel. (\*SEPTON is a registered trademark of Kuraray Co.,Ltd)

## BOUTONS DE POIGNEE SEPTON CPD POUR LE CONFORT

Le bouton de la poignée du STELLA est en SEPTON CPD, un élastomère thermoplastique à l'excellente élasticité. Il est garanti sans PVC et sans produit solvant lui donnant un toucher confortable et sensible. (\*SEPTON est une marque déposée de Kuraray Co.,Ltd)

## PERILLAS DE MANGO SEPTON CPD PARA COMODIDAD

La perilla de la barra del mango del STELLA está hecha de SEPTON CPD, un elastómero termoplástico de excelente elasticidad. Es un producto libre de cloruro polivinílico (PVC) y de solventes que da un toque cómodo, táctil. (\*SEPTON es una marca de fábrica registrada de Kuraray Co. Ltda)

## SEPTON CPD GRIFFKNÖPFE FÜR BEQUEME HANDHABUNG

Der Lenkerknopf der Vorrichtung STELLA besteht aus SEPTON CPD, einem thermoplastischen Elastomer mit ausgezeichnete Elastizität. Dieses Produkt enthält kein PVC und keine Lösungsmittel und erzeugt ein angenehmes Gefühl beim Anfassen. (\*SEPTON ist ein eingetragenes Warenzeichen von Kuraray Co., Ltd)

## MANOPOLE SEPTON CPD PER MAGGIORE COMFORT

La manopola del manubrio di STELLA è costruita in SEPTON CPD, un elastomero termoplastico con eccellente elasticità. Si tratta di un prodotto senza PVC e senza solventi che garantisce una sensazione confortevole al tatto. (\*SEPTON è un marchio registrato di Kuraray Co., Ltd)

## BEKVÄMA HANDTAGSKNOPPAR I SEPTON CPD

STELLA:s handtagssknopp är tillverkad av SEPTON CPD, en termoplastisk elast med utmärkt elasticitet. Produkten är fri från PVC och lösningsmedel och ger ett bekvämt, känsligt handtag. (\*SEPTON är ett registrerat varumärke som tillhör Kuraray Co.,Ltd)

# OPERATING INSTRUCTIONS

## INSTRUCTIONS DE FONCTIONNEMENT

### INSTRUCCIONES DE USO

#### BEDIENUNGSANLEITUNGEN

#### ISTRUZIONI PER IL FUNZIONAMENTO

#### BRUKSANVISNING

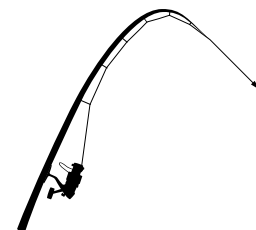

### DRAG TENSION ADJUSTMENT

Adjustment of drag tension allows the spool to rotate and yield line to prevent line breakage when a hooked fish pulls hard on the line.

1. Mount the reel on the rod it will be used on and pass the line through the guides.
2. With the Anti-reverse turned on, pull on the line, as indicated in the diagram, and adjust the tightness of the drag knob. Turning the drag knob to the right will increase the tension and turning to the left will decrease it.
3. As a general rule, adjust the drag tension so that line begins to feed off the spool just before the breaking point. Moreover, always tighten the drag knob when making a long cast, as the drag could slip and result in injury of hand or fingers on the line.

### AJUSTEMENT DE LA TENSION DE TRAÎNE

L'ajustement de la tension de traîne permet à la bobine de tourner et de délivrer la ligne pour empêcher la rupture de la ligne lorsqu'un poisson ferré tire fort sur la ligne.

1. Montez le moulinet sur la canne sur laquelle il doit être utilisé et faites passer la ligne par les guides.
2. Avec l'antiretour sur la position de marche, tirez la ligne, comme indiqué dans le schéma et ajustez le serrage sur le bouton de traîne. Faites tourner le bouton de traîne vers la droite pour augmenter la tension et faites-le tourner vers la gauche pour la diminuer.
3. En règle générale, ajustez la tension de traîne de façon à ce que la ligne commence à se dévider de la bobine juste avant le point de rupture. De plus, resserrez toujours le bouton de traîne lorsque vous effectuez un long lancer, la traîne pouvant glisser et entraîner des blessures à la main et aux doigts touchant la ligne.

### AJUSTE DE TENSION DE ARRASTRE

El ajuste de la tensión de arrastre permite a la bobina girar y dar sedal para prevenir la rotura del sedal cuando un pez enganchado jala fuerte del sedal.

1. Monte el carrete en la caña de pescar en la que será usado y haga pasar el sedal a través de las guías.
2. Con el Anti-reversa activado, jale del sedal, como se indica en el diagrama, y ajuste el apriete de la perilla de arrastre. Haciendo girar la perilla de arrastre a la derecha incrementará la tensión y haciéndola girar a la izquierda la reducirá.
3. Como regla general, ajuste la tensión de arrastre de modo que el sedal comience a salir de la bobina justo antes del punto de rotura. Además, siempre ajuste la perilla de arrastre antes que haga un lanzamiento largo, ya que el arrastre podría deslizarse y resultar en herida en la mano o en los dedos que están en el sedal.

### EINSTELLUNG DER BREMSVORRICHTUNGSSPANNUNG

Die Einstellung der Bremsvorrichtungsspannung ermöglicht die Drehung der Spule und das Abwickeln der Angelleine, um zu verhindern, dass die Angelleine zerreißt, wenn ein Fisch angebissen hat und stark an der Angelleine zieht.

1. Befestigen Sie die Angelrolle an der zu verwendenden Angelrute, und führen Sie die Angelleine durch die Führungen ein.
2. Aktivieren Sie das Gegenrücklaufsystem und ziehen Sie an der Angelleine, wie in der Abbildung gezeigt, um die Festigkeit des Bremsvorrichtungsknopfs einzustellen. Durch Drehen nach rechts wird die Spannung erhöht, während sie durch Drehen nach links verringert wird.
3. Im Allgemeinen sollten Sie die Bremsvorrichtungsspannung so einstellen, dass sich die Angelleine von der Spule abwickelt, unmittelbar bevor die Zerreißgrenze erreicht wird. Ziehen Sie den Bremsvorrichtungsknopf außerdem immer fest, wenn Sie weit auswerfen möchten, da die Bremsvorrichtung verrutschen kann und dabei Ihre Hand oder Ihre Finger auf der Angelleine verletzen könnte.

## REGOLAZIONE DELLA TENSIONE DELLA TRAINA

La regolazione della tensione della traina consente alla bobina di roteare e abbandonare la lenza per evitare la rottura di quest'ultima quando un pesce agganciato tira violentemente la lenza.

1. Montare il mulinello sulla canna sulla quale verrà utilizzato e far passare la lenza attraverso le guide.
2. Con l'anti-inversione attivata, tirare la lenza, come indicato nel grafico, e regolare la tensione della manovella di traina. Girando la manovella di traina verso destra la tensione aumenta, girandola verso sinistra diminuisce.
3. Come regola generale, regolare la tensione della traina in modo che la lenza inizi a uscire dalla bobina proprio prima del punto di rottura. Inoltre, serrare sempre la manovella di traina quando si fa un lungo lancio, poiché la traina potrebbe scivolare e causare lesioni alle mani o alle dita sulla lenza.

## JUSTERING AV SLIRBROMSENS SPÄNNING

Justeringen av slirbromsens spänning gör det möjligt för rullen att rotera och släppa ut rev för att förhindra att reven går av när en fisk sliter hårt i reven.

1. Montera rullen på det spö som skall användas och drag reven mellan öglorna.
2. När du har aktiverat Anti-reverse skall du dra i reven på det sätt som bilden visar och justera slirbromsreglaget åtdragning. När reglaget vrids åt höger ökar spänningen och när det vrids åt vänster minskar spänningen.
3. Som en allmän regel gäller att du skall justera slirbromsens spänning så att linan börjar matas ut från rullen just före brytpunkten. Dessutom skall du alltid dra åt slirbromsreglaget när du skall göra ett långt kast, därför att slirbromsen kan glida och leda till att du skadar hand eller fingrar på linan.

## STOPPER KNOB OPERATION

The stopper knob is turned "off" when pointing to the left, as seen from the rear of the reel, at which time the anti-reverse is active and the handle can only be cranked forward. This is the standard setting used when applying the drag and reeling in a fish. Likewise, when pointing to the right, the knob is turned "on" and the anti-reverse is deactivated to allow both forward and reverse cranking. Reverse cranking will feed line off the reel.

## FONCTIONNEMENT DU BOUTON D'ARRÊT

Le bouton d'arrêt est sur la position "d'arrêt" lorsqu'il est pointé vers la gauche, vu depuis l'arrière du moulinet. A ce moment, l'antiretour est actif et la manivelle ne peut tourner que vers l'avant. Ceci est le réglage standard utilisé lors de l'application de la traine et pour remonter un poisson. De même, lorsqu'il pointe vers la droite, le bouton est sur la position de marche et l'antiretour est désactivé, permettant le moulinage avant et arrière. Renverser le moulinage pour dévider la ligne depuis le moulinet.

## OPERACION DE LA PERILLA DE PARADA

La perilla de parada está "desactivada" cuando mira hacia la izquierda, al ser vista desde la parte posterior del carrete, en cuyo momento el anti-reversa está activo y la manivela puede ser solamente dada vuelta hacia adelante. Este es el ajuste estándar usado al aplicar el arrastre y jalar un pez. De igual modo, cuando mira hacia la derecha, la perilla está "activada" y el anti-reversa está desactivado para permitir el dar vuelta tanto hacia adelante como en reversa. Al dar vuelta en reversa se alimentará el sedal hacia afuera del carrete.

## STOPPERKNOPFBETRIEB

Der Stopperknopf ist „ausgeschaltet“ wenn er, von der Rückseite der Angelrolle aus gesehen, nach links zeigt. Dann ist das Gegenrücklaufsystem aktiviert, und der Griff kann nur nach vorne gedreht werden. Die ist die Standardeinstellung, die beim Anwenden der Bremsspannung und beim Einziehen eines Fisches verwendet wird. Zeigt der Knopf hingegen nach rechts, ist er „eingeschaltet“, das Gegenrücklaufsystem ist deaktiviert, und der Griff kann sowohl nach vorne als auch nach hinten gedreht werden. Beim Drehen nach hinten, wird die Angelleine von der Spule abgewickelt.

## FUNZIONAMENTO DELLA MANOVELLA DI FERMO

La manovella di fermo è disattivata (off) quando punta verso sinistra, come si vede dal retro del mulinello, nel qual caso l'anti-inversione è attiva e la manovella può essere messa in moto solo in avanti. Questa è l'impostazione iniziale utilizzata quando si applica un'azione di traina e mulinello su un pesce. Allo stesso modo, quando punta verso destra, la manovella si attiva e l'anti-inversione viene disattivata per consentire la messa in moto sia in avanti che all'indietro. La messa in moto all'indietro farà uscire la lenza dal mulinello.

## STOPPREGLAGETS MANÖVRERING

Stoppreglaget är i "av"-läge när det pekar åt vänster, sett från rullens baksida och då är Anti-reverse aktiverad så att handtaget endast kan vevas framåt. Detta är den standardinställning som används när du använder slirbromsen och vevar in en fisk. När reglaget pekar åt höger är det i "på"-läge och då är Anti-reverse inte aktiverad så att du kan veva handtaget både framåt och bakåt. När du vevar bakåt matas rev ut från rullen.

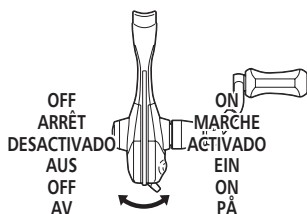

## DRAG

The drag's microclick function allows for fine-tuned adjustments. Thanks to its waterproof design, the drag's performance stays smooth even in rain, spray, and other tough conditions.

To change spool, loosen the drag completely, unscrewing the drag adjustment knob completely. Slide the spool off the shaft. When removing and replacing spools ensure that the drag parts are properly fitted on the spool shaft, and that the spool is firmly seated.

## TRÂÎNE

La fonction de micro-encliquetage de la traîne permet un ajustement fin. Grâce à sa conception étanche, la performance de la traîne reste régulière, même sous la pluie, les embruns et autres intempéries.

Pour changer le tambour, dévissez complètement le bouton de réglage du frein. Faites glisser le tambour et sortez-le de l'arbre. Veuillez à ce que les pièces du frein soient bien remises en place lors du changement du tambour.

## ARRASTRE

La función de microclick del arrastre permite ajustes finos. Gracias a su diseño impermeable, la performance del arrastre permanece suave aún en lluvia, espuma u otras situaciones duras.

Para cambiar el carrete, afloje el arrastre completamente, desentornillando la perilla de ajuste de arrastre completamente. Deslice el carrete fuera de su eje. Cuando quite y cambie los carretes asegúrese de que los componentes del arrastre encajen adecuadamente en el eje del carrete y que el carrete esté firmemente asentado.

## EINZUGSVORRICHTUNG

Die Mikroklick-Funktion der Einzugsvorrichtung gestattet es Ihnen, Feineinstellungen vorzunehmen. Dank ihres wasserdichten Designs bleibt die Leistung der Einzugsvorrichtung selbst bei Regen, Wasserspritzern oder anderen Unwetterarten problemlos.

Um die Spule zu ersetzen, lockern Sie die Bremsung vollständig und schrauben Sie den Bremsdrehknopf los. Schieben Sie dann die Spule von der Welle. Achten Sie beim Entfernen und Ersetzen der Spulen darauf, daß die Bremsteile sachgemäß auf die Spulenwelle montiert werden und daß die Spule fest einsitzt.

## RESISTENZA AL TRASCINAMENTO

La funzione microclick del freno consente di effettuare regolazioni fini. Grazie alla sua impermeabilità, il funzionamento del freno rimane omogeneo anche alla pioggia, fra gli spruzzi e in condizioni difficili.

Per cambiare rochetto, allentare completamente il pomello di regolazione della resistenza al trascinamento e quindi svitarlo completamente. Far scivolar via il rochetto dall'alberino. Quando si procede alla rimozione e alla sostituzione dei rocchetti, assicurarsi che le parti di resistenza al trascinamento siano correttamente installate sull'alberino del rochetto, e che il rochetto sia saldamente assestato.

## BROMS

Bromsens mikrolinckfunktion tillåter mycket små finjusteringar. Tack vare den vattentäta designen, går bromsen mjukt även när det regnar, blåser vattenspray från vattendraget eller under andra svåra förhållanden.

För att byta spole, lossas bromsen helt och hållet genom att bromsjusteringsknoppen skruvas ur helt. Dra ut spolen från axeln. När du tar bort eller byter ut spolar, måste du se till att bromskomponenterna sätts fast korrekt på spolaxeln, och att spolen sätts fast ordentligt. (eller vad det nu är du använder), såsom det visas i bilden.

## REEL FOOT PROTECTION SEAL

Use of the included reel foot protection seal is recommended when mounting the Stella on a rod with a metal reel seat. The reel foot protection seal has a corrosion resistant effect and mitigates damage to the special surface coating caused by friction with the reel seat.

## JOINT D'ÉTANCHÉITÉ DE PROTECTION DE PIED DE MOULINET

L'utilisation de ce joint de protection de pied de moulinet inclus est recommandée lors du montage du Stella sur une canne avec une assise de moulinet en métal. Le joint d'étanchéité de protection de pied de moulinet est résistant à la corrosion et diminue l'endommagement du revêtement des surfaces spéciales provoqué par la friction avec l'assise de moulinet.

## SELLO DE PROTECCIÓN DEL PIÉ DEL CARRETEL

Se recomienda el uso del sello de protección del pié del carretel incluido cuando se monte el Stella en una caña de pescar con asiento de carretel de metal. El sello de protección del pié del carretel tiene un efecto resistente a la corrosión y mitiga el daño al recubrimiento especial de la superficie causado por la fricción con el asiento del carretel.

## SPULENFUß-SCHUTZDICHTUNG

Beim Montieren der Stella auf einer Angelrute mit einem Metallspulensitz empfehlen wir die Verwendung der mitgelieferten Spulenuß-Schutzdichtung. Die Spulenuß-Schutzdichtung hat eine korrosionsbeständige Wirkung und reduziert die durch die Reibung mit dem Spulensitz entstehende Beschädigung der speziellen Oberflächenbeschichtung.

## TENUTA PROTETTIVA PER LA BASE DEL MULINELLO

L'uso della tenuta protettiva in dotazione è consigliato per il montaggio dello Stella su canne con alloggiamento per mulinello in metallo. La tenuta protettiva garantisce una maggiore resistenza alla corrosione e riduce i danni alla pellicola di rivestimento superficiale causati dall'attrito con la base del mulinello.

## SKYDDISOLERING FÖR RULLENS FOT

Vi rekommenderar att du använder den medföljande skyddsisoleringen för rullens fot, när du monterar Stella på ett spö med metallhållare för rullen. Skyddsisoleringen för rullens fot har en korrosionsbeständig effekt och minskar skador på den speciella ytbeläggningen som orsakas av friktionen mot rullens hållare.

- Seal • Joint d'étanchéité • Sello
- Dichtung • Tenuta • Isolering



## SPOOL REMOVAL & ATTACHMENT

### Removal

Simply turn the drag knob counterclockwise.

### Attachment

Slowly turn the spool while sliding it onto the spool shaft until the spool shaft has passed all the way through the spool, then fasten by turning the drag knob clockwise.

## DÉPOSE & MISE EN PLACE DE LA BOBINE

### Dépose

Faites simplement tourner le bouton de traîne dans le sens inverse des aiguilles d'une montre.

### Mise en place

Faites tourner la bobine lentement tout en la faisant glisser sur l'arbre de bobine jusqu'à ce que l'arbre de bobine soit passé complètement au travers de la bobine, puis attachez-la et faisant tourner le bouton de traîne dans le sens des aiguilles d'une montre.

## RETIRO Y COLOCACION DE LA BOBINA

### Retiro

Simplemente haga girar la perilla de arrastre en dirección contraria a la de las agujas del reloj.

### Colocación

Lentamente haga girar la bobina mientras que la desliza hacia dentro del eje de la bobina hasta que el eje de la bobina haya pasado completamente a través de la bobina; luego sujétela haciendo girar la perilla de arrastre en la dirección de las agujas del reloj.

## AUS- UND EINBAU DER SPULE

### Ausbau

Drehen Sie den Bremsvorrichtungsknopf einfach gegen den Uhrzeigersinn.

### Einbau

Drehen Sie die Spule langsam, während Sie sie auf die Spulenwelle schieben, bis die Spulenwelle vollständig durch die Spule eingeführt wurde, und drehen Sie den Bremsvorrichtungsknopf dann im Uhrzeigersinn, um die Spule zu befestigen.

## INSTALLAZIONE E RIMOZIONE DELLA BOBINA

### Rimozione

È sufficiente girare la manovella di traina in senso antiorario.

### Installazione

Girare lentamente la bobina mentre la si fa scorrere nell'albero della bobina finché questo non sia passato completamente attraverso la bobina, quindi serrare girando la manovella di traina in senso orario.

## BORTTAGNING OCH DITSÄTTNING AV SPOLEN

### Borttagning

Vrid bara slirbromsreglaget moturs.

### Ditsättning

Vrid långsamt på spolen medan du låter den glida ned på spolens axel tills axeln har passerat helt igenom spolen. Drag därefter fast genom att vrida slirbromsreglaget medurs.

- Removal • Dépose • Retiro
- Ausbau • Rimozione • Borttagning

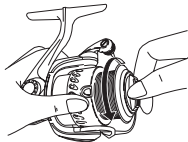

- Attachment • Mise en place • Colocación
- Einbau • Installazione • Ditsättning



## HOW TO ADJUST WINDING SHAPE OF LINE

Upon delivery, the line is set to wind to an optimum shape. However, with the help of attached washers, the winding shape can be adjusted as illustrated below to suit individual preferences. With lines made of fluorocarbon and other hard substances, it is best to set the line to wind more to the front of the spool to avoid the problem of backlash.

## AJUSTEMENT DE LA FORME DU REBOBINAGE DE LIGNE

A la livraison, la ligne est réglée pour être rebobinée dans une forme optimale. Cependant, à l'aide des rondelles jointes, la forme du reboinage peut être ajustée comme illustré ci-dessous pour répondre aux préférences individuelles. Avec des lignes en fluorocarbène et autres substances dures, il vaut mieux régler la ligne pour qu'elle se rebobine plus vers l'avant de la bobine pour éviter le problème du contre-coup.

## CÓMO AJUSTAR LA FORMA DE ENROLLADO DEL SEDAL

En el momento de la entrega, el sedal está ajustado para desenrollarse en una forma óptima. Sin embargo, con la ayuda de las arandelas adosadas, la forma del desenrolle puede ser ajustada como se ilustra más abajo para adaptarse a preferencias individuales. Con sedales hechos de fluorocarbon y otras sustancias duras, es mejor ajustar el sedal para que se desenrolle más hacia la parte delantera de la bobina para evitar el problema de contratensión.

## EINSTELLEN DER AUFWICKELFORM DER LEINE

Bei der Lieferung ist die Leine auf die optimale Aufwickelform eingestellt. Mit Hilfe der angebrachten Unterlegscheiben können Sie die Aufwickelform jedoch nach Wunsch einstellen, wie unten gezeigt. Bei Leinen aus Fluorkohlenstoff und anderen harten Materialien ist es am besten, die Leine mehr auf der Vorderseite der Spule aufzuwickeln, um Rückstoßprobleme zu vermeiden.

## COME REGOLARE LA FORMA DI AVVOLGIMENTO DELLA LENZA

Alla consegna la lenza è regolata in modo da avvolgersi con un profilo ottimale. Grazie alle rondelle in dotazione, il profilo di avvolgimento può essere regolato come mostrato sotto, per adattarlo alle proprie esigenze. Se si utilizzano lenze di fluorocarbonio e di altri materiali duri, è meglio regolare la lenza in modo da effettuare l'avvolgimento in posizione più avanzata rispetto al rocchetto, per evitare problemi di colpi di frusta.

## HUR MAN JUSTERAR LINANS UPPSPOLNINGSKARAKTERISTIK

Vid leverans är linan inställd för att spolas till optimal form. Med de medföljande brickorna, kan emellertid uppspolningskaraktistiken justeras enligt illustrationen här nedan för att passa individuella önskemål. Med linor tillverkade i fluorocarbon eller andra hårda ämnen, är det bäst att ställa in linan så att den lindas upp mer på spolens framkant för att undvika problem med fnurror.

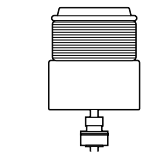

- **Setting upon delivery**
- **Réglage à la livraison**
- **Ajuste en la entrega**

- **Einstellung bei der Lieferung**
- **Regolazione alla consegna**
- **Inställning vid leverans**

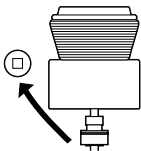

- **To set to wind more to the front**  
Reduce the number of washers on the spool shaft
- **Pour régler l'enroulage plus en avant**  
Réduisez le nombre de rondelles sur l'arbre de la bobine.
- **Ajustando para que rebobine más hacia el frente**  
Reduzca el número de arandelas en el eje de la bobina.

- **Um weiter vorne aufzuwickeln**  
Verringern Sie die Anzahl der Unterlegscheiben auf der Spulenwelle.
- **Per avvolgere maggiormente sul lato anteriore**  
Ridurre il numero di rondelle sull'alberino del rocchetto.
- **Inställning för mera uppspolning i framkant**  
Begränsa antalet brickor på spolaxeln

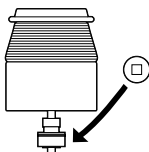

- **To set to wind more to the back**  
Increase the number of washers on the spool shaft
- **Pour régler l'enroulage plus en arrière**  
Augmentez le nombre de rondelles sur l'arbre de la bobine.
- **Ajustando para que rebobine más hacia atrás**  
Incrementa el número de arandelas en el eje de la bobina.

- **Um weiter hinten aufzuwickeln**  
Erhöhen Sie die Anzahl der Unterlegscheiben auf der Spulenwelle.
- **Per avvolgere maggiormente sul lato posteriore**  
Aumentare il numero di rondelle sull'alberino del rocchetto.
- **Inställning för mera uppspolning i bakkant**  
Öka antalet brickor på spolaxeln

## COLLAPSING THE HANDLE

The handle assembly is a screw-in type. To collapse the handle, begin by setting the stopper knob to the "on" position. Next, reverse crank the handle a few times, then pull out the handle shaft slightly, and fold the handle toward the grip side. To extend the handle do the same in reverse order.

\* Diagram on right shows right handle.

\* Take care as over loosening the handle will detach it from the reel.

## POUR REPLIER LA POIGNÉE

L'ensemble de la poignée est du type pouvant se visser. Pour replier la poignée, commencez par placer le bouton d'arrêt sur la position de marche. Ensuite, faites tourner la poignée à l'envers de quelques tours, puis tirez sur la poignée pour la faire ressortir légèrement et repliez la poignée vers le côté serrage. Pour déployer la poignée, effectuez les mêmes opération dans l'ordre inverse.

\* Le schéma de droite montre la poignée droite

\* Faites attention, si la poignée est trop desserrée, elle se détachera du moulinet.

## PLEGANDO LA MANIVELA

El conjunto de la manivela es del tipo atornillable. Para plegar la manivela, empiece por poner la perilla de parada en la posición "on". Luego, dé algunas vueltas en reversa con la manivela, después jale ligeramente hacia afuera el eje de la manivela, y pliéguela hacia el lado de la empuñadura. Para extender la manivela haga lo mismo en orden inverso.

\* El diagrama a la derecha muestra la manivela derecha.

\* Tenga cuidado ya que el aflojar excesivamente la manivela la desprenderá del carrete.

## EINFALTEN DES GRIFFS

Der Griff-Bausatz kann eingeschraubt werden. Um den Griff einzufalten, stellen Sie den Stopperknopf auf die Position „Ein“. Drehen Sie den Griff dann einige Mal nach hinten, ziehen Sie den Griffstab leicht heraus, und falten Sie den Griff auf die Anfassseite. Um den Griff zu öffnen, führen Sie dieses Verfahren in umgekehrter Reihenfolge durch.

\* Die rechts stehende Abbildung zeigt den rechten Griff.

\* Achten Sie darauf, den Griff nicht zu stark zu lockern, da er sich anderenfalls vor der Angelrolle löst.

## COLLASSO DELLA MANOVELLA

Il gruppo della manovella è del tipo ad avvitamento interno. Per far collassare la manovella, iniziare impostando la manovella di fermo sulla posizione "on". Successivamente, mettere in moto all'indietro la manovella un certo numero di volte, quindi tirare l'albero della manovella leggermente fuori e piegare la manovella verso il lato dell'impugnatura. Per estendere la manovella, fare lo stesso in ordine inverso.

\* La figura sulla destra mostra la manovella destra.

\* Fare attenzione poiché un eccessivo rilascio della manovella la farà staccare dal mulinello.

## INFÄLLNING AV HANDTAGET

Handtagsenheten är av inskruvningstyp. För att fälla in handtaget, skall du börja med att sätta stoppreglaget i "på"-läge. Veva därefter handtaget bakåt några varv och drag därefter ut handtags axel en aning samt vik in handtaget mot greppsidan. Gör samma saker i omvänd ordning när du vill fälla ut handtaget.

\* Bilden till höger visar handtaget på höger sida.

\* Var försiktig, därför att handtaget lossnar från rullen om du drar ut det för mycket.

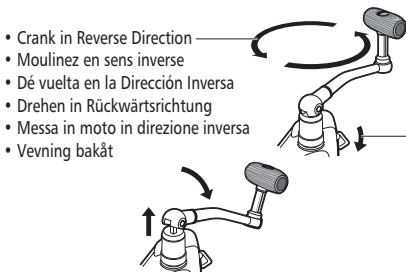

- Crank in Reverse Direction
- Moulinez en sens inverse
- Dé vuelta en la Dirección Inversa
- Drehen in Rückwärtsrichtung
- Messa in moto in direzione inversa
- Vevning bakåt

- Begin by setting the stopper knob to "on".
- Commencez par placer le bouton d'arrêt sur la position de marche.
- Comience por poner la perilla de parada en "on".
- Stellen Sie den Stopperknopf zuerst auf die Position „Ein“.
- Iniziare impostando la manovella di fermo su "on".
- Börja med att sätta stoppreglaget i "på"-läge.

## REEL SIDE COVER REMOVAL

For those of you who prefer to maintain your own reel, the side cover may be removed in the following manner:

1. Remove the spool assembly.
2. Remove the rotor nut lock screw and completely loosen the rotor nut.
3. Remove the side cover screws and handle assembly.
4. Lift the rotor from the body and remove the side cover.

## RETRAIT DU COUVERCLE LATÉRAL DU MOULINET

Pour ceux qui préfèrent tenir directement le moulinet, le couvercle latéral peut être retiré de la manière suivante:

1. Retirer l'ensemble du tambour
2. Retirer la vis de blocage de l'écrou du rotor et desserrer complètement celui-ci
3. Retirer les vis du couvercle latéral et l'ensemble de la poignée
4. Soulever le rotor du corps de l'appareil et retirer le couvercle latéral.

## CÓMO QUITAR LA CUBIERTA LATERAL DEL CARRETE

Para aquellos que prefieren mantener su propio carrete, la cubierta lateral del carrete puede ser quitada de la siguiente manera:

1. Quite la montura del carrete.
2. Quite el tornillo con tuerca del rotor y afloje totalmente la tuerca del rotor.
3. Quite los tornillos de la cubierta lateral y el montaje de la manivela.
4. Levante el rotor del cuerpo principal y quite la cubierta lateral.

## ABNEHMEN DES DECKELS AUF DER RÜCKSEITE

Für diejenigen, die es vorziehen, Ihre Angelrolle selbst instand zu halten: Die Seitenabdeckung kann folgendermaßen abgenommen werden.

1. Nehmen Sie den Spulenbausatz ab.
2. Entfernen Sie die Verschlußschraube der Laufradmutter, und lösen Sie die Laufradmutter vollständig.
3. Entfernen Sie die Schrauben des Seitendeckels und nehmen Sie den Bausatz ab.
4. Nehmen Sie den Laufrad aus dem Gehäuse, und entfernen Sie die Seitenabdeckung.

## RIMOZIONE DEL COPERCHIO LATERALE DEL MULINELLO

Per quelli di Voi che preferiscono provvedere personalmente alla manutenzione del proprio mulinello, il coperchio laterale può essere rimosso nel modo seguente:

1. Rimuovere il complesso rocchetto.
2. Rimuovere la vite di blocco dado del rotore e allentare completamente il dado del rotore.
3. Rimuovere le viti del coperchio laterale e il complesso d'impugnatura.
4. Sollevare il rotore dal corpo e rimuovere il coperchio laterale.

## AVLÄGSNANDE AV RULLENS SIDOKÅPA

För de som föredrar att utföra eget underhåll på sin rulle, kan sidokåpan avlägsnas på följande sätt.

1. Avlägsna spelmekanismen.
2. Avlägsna låsskruven för rotorns mutter och lossa rotorns mutter helt.
3. Avlägsna sidokåpan skruvar och handtagsmekanismen.
4. Lyft upp rotorn från chassit och avlägsna sidokåpan.

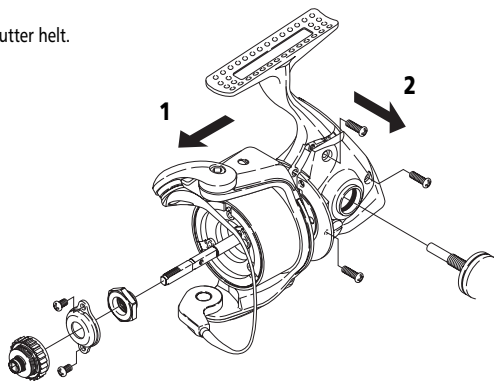

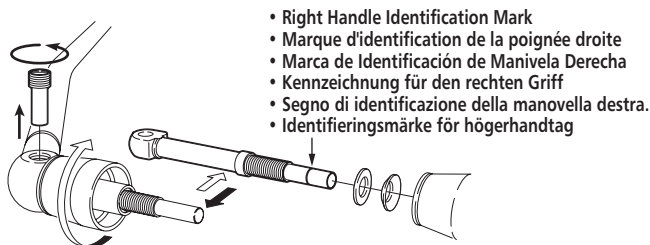

## CHANGING FROM LEFT TO RIGHT HANDLE

Simply exchange the handle shaft according to the following procedure.

Shimano reels are shipped with left handles exclusively. When changing to a right handle, exchange handle shafts and screw into the reel again after according to the steps below.

1. Turn the handle shaft cover clockwise and detach the handle assembly, taking care not to lose the anti-slip washers.
2. Loosen and remove the handle shank screw at the elbow of the handle and exchange the left handle shaft for the right handle one supplied with your reel.
3. Reassemble in reverse order, taking care to not to reverse the orientation and sequence of the anti-slip washers when reattaching the handle assembly.

## POUR CHANGER DE LA POIGNÉE GAUCHE À LA POIGNÉE DROITE

Echangez simplement l'arbre de poignée en observant la procédure suivante.

Les moulinets Shimano sont expédiés exclusivement avec des poignées gauches. Lors du changement pour une poignée droite, échangez de nouveau les arbres et le vis de poignée dans le moulinet en suivant les étapes ci-dessous.

1. Faites tourner le couvercle de l'arbre de poignée dans le sens des aiguilles d'une montre et détachez l'ensemble de la poignée en veillant à ne pas perdre les rondelles antiglisement.
2. Desserrez et retirez le vis de la queue de poignée au coude la poignée et échangez l'arbre de poignée gauche pour celui de poignée droite fourni avec votre moulinet.
3. Remontez dans l'ordre inverse en veillant à ne pas inverser l'orientation et la séquence des rondelles antiglisement lors du remontage de l'ensemble de la poignée.

## CAMBIANDO DE MANIVELA IZQUIERDA A LA DE DERECHA

Simplemente intercambie el eje de la manivela de acuerdo al procedimiento siguiente.

Los carretes Shimano son entregados exclusivamente con manivelas a la izquierda. Al cambiarla a la derecha, intercambie los ejes de manivela y atornille otra vez en el carrete después, de acuerdo con los pasos de más abajo.

1. Haga girar la cubierta del eje de la manivela en la dirección de las agujas del reloj y desprenda el conjunto de la manivela, poniendo cuidado en no perder las arandelas antideslizantes.
2. Afloje y retire el tornillo de espiga de la manivela en el codo de la manivela e intercambie el eje de manivela izquierda con el de la derecha que es provisto con su carrete.
3. Vuelva a montar en orden inversa, teniendo cuidado de no invertir la orientación y la secuencia de las arandelas antideslizantes cuando coloque otra vez el conjunto de la manivela.

## WECHSELN VOM LINKEN AUF DEN RECHTEN GRIFF

Tauschen Sie den Griffstab einfach aus, wie im folgenden Verfahren erklärt.

Um auf den rechten Griff zu wechseln, tauschen Sie den Griffstab aus, und schrauben Sie ihn erneut in die Angelrolle ein, indem Sie die folgenden Schritte durchführen.

1. Drehen Sie die Griffstababdeckung im Uhrzeigersinn, um den Griff-Bausatz abzunehmen, wobei Sie darauf achten, die rutschfesten Unterlegscheiben nicht zu verlieren.
2. Lockern und entfernen Sie die Griffschachtschraube, die sich am Winkelstück des Griffes befindet, und tauschen Sie den linken Griffstab gegen den rechten aus, der mit Ihrer Angelrolle mitgeliefert wird.
3. Setzen Sie die Vorrichtung in umgekehrter Reihenfolge wieder zusammen, wobei Sie darauf achten, die Ausrichtung und Reihenfolge der rutschfesten Unterlegscheiben nicht zu vertauschen, wenn Sie den Griff-Bausatz erneut anbringen.

## CAMBIO DA MANOVELLA SINISTRA A DESTRA

È sufficiente cambiare l'albero della manovella in base alla seguente procedura.

I mulinelli Shimano vengono consegnati solo con manovelle sinistre. Quando si passa alla manovella destra, scambiare gli alberi della manovella e avvitarli di nuovo nel mulinello in base ai passaggi descritti di seguito.

1. Girare l'albero della manovella in senso orario e staccare il gruppo della manovella, facendo attenzione a non perdere le rondelle antislittamento.
2. Allentare e rimuovere le vite dell'albero della manovella sul gomito della manovella e scambiare l'albero della manovella sinistra con quella destra fornita con il mulinello.
3. Rimontare in ordine inverso, facendo attenzione a non invertire l'orientamento e la sequenza delle rondelle antiscivolo quando si rimonta il gruppo della manovella.

## BYTE FRÅN VÄNSTER- TILL HÖGERHANDTAG

Byt bara ut handtagsaxeln på följande sätt.

Shimanos rullar levereras endast med handtaget på vänster sida. När du vill byta till ett högerhandtag, skall du byta ut handtagsaxeln och skruva in den i rullen igen genom att följa stegen här nedan.

1. Vrid handtagsaxelns skydd medurs och lossa handtagsenheten. Var noga med att inte slarva bort låsbrickorna.
2. Lossa och skruva bort handtagsledens skruv vid handtagsvikning, tag bort den vänstra handtagsaxeln och sätt dit den högra handtagsaxel som medföljer din rulle.
3. Sätt ihop i omvänd ordning och var noga med att vända låsbrickorna åt rätt håll och i rätt ordningsföljd vid fastsättningen av handtagsenheten.

---

## MAINTENANCE AND STORAGE INSTRUCTIONS INSTRUCTIONS D'ENTRETIEN ET DE RANGEMENT INSTRUCCIONES DE MANTENIMIENTO Y ALMACENAMIENTO ANLEITUNGEN ZU WARTUNG UND LAGERUNG MANUTENZIONE E ISTRUZIONI SULLA CONSERVAZIONE ANVISNINGAR FÖR UNDERHÅLL OCH FÖRVARING

### PRECAUTIONS CONCERNING STORAGE

- After use in a saltwater environment and before storing your reel, remove residual salt and dry thoroughly according to the points noted under Basic Maintenance for Use in Saltwater Environments. **Always remove the reel from the rod before storage.**
- Leaving your reel in an enclosed space (e.g. car trunk or storage compartment on a boat) under extremely hot, humid conditions, may compromise its ability to resist the effects of corrosion, particularly in the case of its magnesium components. Dry well and keep in a well-ventilated location.
- Magnesium components have been treated using a special coating process to protect against corrosion. Take care to protect your reel from striking or rubbing against hard objects and surfaces which could damage the exterior and tear the protective coating, and thus compromise resistance to corrosion.

## PRÉCAUTIONS À PRENDRE EN CE QUI CONCERNE LE RANGEMENT

- Après l'utilisation dans un environnement d'eau salée et avant de ranger votre moulinet, retirez tout sel résiduel et séchez bien conformément aux points notés sous Entretien de base pour l'utilisation en environnements d'eau salée. **Retirez toujours le moulinet de la canne avant le rangement.**
- Laissez votre moulinet dans un endroit fermé (le coffre d'une voiture ou le compartiment de rangement d'un bateau, par exemple) dans des conditions de chaleur et d'humidité extrêmes peut compromettre sa capacité à résister aux effets de la corrosion, particulièrement en ce qui concerne ses composants en magnésium. Séchez-le bien et rangez-le dans un endroit bien ventilé.
- Les composants en magnésium ont été traités en utilisant un processus spécial de revêtement pour les protéger contre la corrosion. Veillez à protéger votre moulinet contre les chocs ou contre le frottement contre des objets durs et des surfaces qui pourraient endommager l'extérieur et rayer le revêtement de protection, compromettant la résistance à la corrosion.

## PRECAUCIONES CONCERNIENDO EL ALMACENAMIENTO

- Después de usar su carrete en un ambiente de agua salada y antes de almacenarlo, retire la sal residual y séquelo completamente de acuerdo con los puntos anotados en Mantenimiento Básico Para Uso en Ambientes de Agua Salada. **Retire siempre el carrete de la caña antes del almacenamiento.**
- El dejar su carrete en un espacio cerrado (p. ej. la maleta de un coche o el compartimento de almacenamiento de un bote) bajo condiciones de calor y humedad extremos, puede comprometer su capacidad de resistir los efectos de la corrosión, particularmente en el caso de sus componentes de magnesio. Séquelo bien y manténgalo en una ubicación bien ventilada.
- Los componentes de magnesio han sido tratados usando un proceso de recubrimiento especial para protegerlos contra la corrosión. Tenga cuidado de que su carrete no se golpee ni roce contra objetos duros y superficies que podrían dañar el exterior y quitar el recubrimiento protector, y así comprometer su resistencia a la corrosión.

## VORSICHTINWEISE ZUR LAGERUNG

- Nachdem Sie die Angelrolle im Salzwasser verwendet haben und bevor Sie sie einlagern, sollten Sie alles restliche Salz entfernen und die Angelrolle gründlich trocknen lassen, wie in den Hinweisen im Abschnitt „Allgemeine Wartung für der Gebrauch im Salzwasser“ angeführt. **Entfernen Sie die Angelrolle vor dem Einlagern immer von der Angelrute.**
- Falls Sie Ihre Angelrolle in einem geschlossenen Raum lassen (z. B. im Kofferraum eines Autos oder dem Lagerraum eines Boots), wenn es besonders heiß und feucht ist, wird die Widerstandsfähigkeit der Angelrolle gegen Korrosion geschwächt, besonders bei ihren Magnesiumteilen. Trocknen Sie die Angelrolle gründlich, und bewahren Sie sie an einem gut durchlüfteten Ort auf.
- Die Magnesiumteile wurden einem speziellen Beschichtungsprozess unterworfen, um sie gegen Korrosion zu schützen. Achten Sie darauf, die Angelrolle nicht gegen harte Gegenstände zu stoßen bzw. an harten Flächen zu reiben, da anderenfalls die Schutzbeschichtung beschädigt werden kann, was zu einer Reduzierung der Widerstandsfähigkeit gegen Korrosion führen würde.

## PRECAUZIONI SULLA CONSERVAZIONE

- Dopo l'uso in un ambiente con acqua salata e prima di conservare il mulinello, rimuovere il sale residuo e asciugare accuratamente in base ai punti annotati nella manutenzione di base per l'uso in ambiente con acqua salata. **Rimuovere sempre il mulinello dalla canna prima della conservazione.**
- Se si lascia il mulinello in uno spazio chiuso (ad esempio nel bagagliaio o nella stiva di una barca) in condizioni estremamente calde e umide, si potrebbe comprometterne la capacità di resistenza agli effetti della corrosione, in particolare per i componenti in magnesio. Asciugare bene e conservare in un luogo ben ventilato.
- I componenti in magnesio sono stati trattati utilizzando uno speciale processo di rivestimento per proteggerli contro la corrosione. Fare attenzione a proteggere il mulinello da eventuali colpi o frizione contro superfici e oggetti duri che potrebbero danneggiarne la parte esterna e strapparne il rivestimento protettivo, compromettendone in tal modo la resistenza alla corrosione.

## OBSERVERA OM FÖRVARING

- Efter användning i en saltvattensmiljö och innan du lägger undan rullen, skall du ta bort saltrester och torka av ordentligt enligt de punkter som anges i Grundläggande underhåll vid användning i saltvattensmiljö. **Tag alltid bort rullen från spöet före förvaring.**
- Om du lämnar rullen i ett tillslutet utrymme (till exempel i bilens bagageutrymme eller förvaringsutrymmet på en båt) i mycket het och fuktig väderlek, kan rullens förmåga att motstå korrosionseffekter försämrats, i synnerhet när det gäller dess aluminiumdelar. Torka av ordentligt och förvara rullen på en välventilerad plats.
- Delarna av magnesium har behandlats med en speciell ytbehandlingsprocess för att skydda mot korrosion. Var noga med att skydda rullen så att den inte slås eller gnids mot hårda föremål och ytor som kan skada utsidan och förstöra ytbehandlingen, så att motståndet mot korrosion försämrats.

## IN CASE OF WATER INGRESS DUE TO IMMERSION

Should water get inside your reel due to accidental immersion in water, please submit it to a Shimano authorized service center, or remove the water yourself according to the following procedure.

- Remove the cap covering the Maintenance Port, as illustrated, and drain the water by positioning the reel Maintenance Port side down. After the reel has dried completely, add two drops of Shimano Bantam Oil.

\*Do not over tighten when reattaching the Maintenance Port cap. A tightening torque of between 9.8 and 19.6 N/cm should be sufficient.

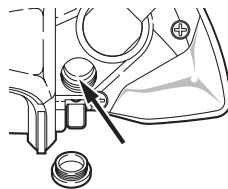

## EN CAS DE PÉNÉTRATION D'EAU DUE À L'IMMERSION

Dans le cas où de l'eau pénètre dans le moulinet à la suite d'une immersion accidentelle dans l'eau, veuillez le porter à un centre de dépannage Shimano autorisé, ou bien retirez l'eau vous-même en observant la procédure suivante.

- Retirez le capuchon recouvrant le port d'entretien, comme illustré et vidangez l'eau en mettant le port d'entretien du moulinet en bas. Après que le moulinet ait complètement séché, ajoutez deux gouttes d'huile Bantam de Shimano.

\*Ne resserrez pas le capuchon du port d'entretien trop fort lorsque vous le revissez. Un couple de serrage situé entre 9,8 19,6 N/cm devrait suffire.

## EN CASO DE INGRESO DE AGUA DEBIDO A INMERSION

En caso de que agua entrara en su carrete debido a una inmersión accidental en el agua, por favor mándelo a un centro de servicio autorizado Shimano, o saque el agua Ud. mismo de acuerdo con el siguiente procedimiento.

- Retire la tapa que cubre el Puerto de Mantenimiento, como está ilustrado, y deságüe el agua poniendo el Puerto de Mantenimiento del carrete hacia abajo. Luego que el carrete haya secado completamente, añada dos gotas de Aceite Bantam Shimano.

\*No ajuste excesivamente al reponer la tapa del Puerto de Mantenimiento. Una torsión de ajuste de entre 9.8 y 19.6 N/cm será suficiente.

## BEI EINDRINGEN VON WASSER INFOLGE VON EINTAUCHEN

Sollte Wasser in Ihre Angelrolle gelangen, weil sie versehentlich ins Wasser getaucht wurde, wenden Sie sich bitte an eine autorisierte Garantie-Servicestelle von Shimano, oder entfernen Sie das Wasser selbst, indem Sie das folgende Verfahren durchführen.

- Entfernen Sie den Verschluss, der die Wartungsöffnung bedeckt, wie in der Abbildung gezeigt, und lassen Sie das Wasser ab, indem Sie die Wartungsöffnung der Angelrolle nach unten richten. Nachdem die Angelrolle vollständig getrocknet ist, geben Sie zwei Tropfen Shimano Bantam-Öl hinein.

\*Achten Sie darauf, den Verschluss der Wartungsöffnung beim erneuten Anbringen nicht zu stark zu schließen. Ein Anzugsmoment von 9,8 bis 19,6 N/cm sollte ausreichend sein.

## IN CASO DI INGRESSO DI ACQUA A CAUSA DI IMMERSIONE

Nel caso in cui l'acqua dovesse filtrare nel mulinello a causa di immersione accidentale nell'acqua, inviarlo a un centro di assistenza autorizzato della Shimano, oppure rimuovere personalmente l'acqua in base alla seguente procedura.

- Rimuovere la copertura che ricopre lo sportello di manutenzione, come illustrato, e spurgare l'acqua posizionando lo sportello di manutenzione del mulinello rivolto verso il basso. Dopo che il mulinello è completamente asciutto, aggiungere due gocce di olio Bantam della Shimano.

\*Non serrare troppo quando si riattacca la copertura dello sportello di manutenzione. Dovrebbe essere sufficiente una coppia di serraggio compresa tra 9,8 e 19,6 N/cm.

## OM VATTEN TRÄNGER IN NÄR RULLEN TAPPAS I VATTNET

Om vatten tränger in i rullen på grund av att du tappat den i vattnet, skall du lämna den till ett auktoriserat Shimano-servicecenter eller ta bort vattnet själv på följande sätt.

- Tag bort den plugg som täcker centralsmörjningsporten såsom bilden visar och tappa ur vattnet genom att vända rullens centralsmörjningsport nedåt. När rullen har torkat helt, skall du sätta dit två droppar Shimano Bantam Oil.

\*Drag inte fast för hårt när du sätter tillbaka centralsmörjningsportens plugg. Ett åtdragningsmoment på 9,8 till 19,6 N/cm bör räcka.

## BASIC MAINTENANCE FOR USE IN SALTWATER ENVIRONMENTS (MAINTENANCE PORT FOR SIMPLICITY AND PEACE OF MIND)

Rinsing and drying after each use, as described in **1.** and **2.** below, are generally sufficient for keeping your reel in good working condition. Apart this, as described in **3.**, the other link in an effective maintenance regime is to lubricate your reel approximately one time for every five times of use or when a month has past since the last time the reel was used. The Maintenance Port feature of your reel makes lubrication of internal components quick and easy by saving you the time and trouble of disassembly.

- 1. Rinsing** Use a showerhead, etc., to rinse with fresh water and wash away salt and dirt adhering to the exterior of the reel. (Fig. A)
  - \*Avoid heated water as it may also wash away grease. For the same reason, the reel should not be immersed in water either. Moreover, if the reel is rinsed off while mounted on the rod, seawater that has accumulated in the reel seat hood and the reel leg will often remain even after rinsing.
- 2. Drying** Avoiding direct sunlight, let dry in a shaded area after thoroughly draining off all water. (Fig. B)
  - \*Exposure to direct sunlight or hot air from a dryer can cause condensation to occur on the interior of the frame.
  - \*Removing the Maintenance Port cap is recommended as an effective measure when draining off water and drying. (Fig. C)
  - \*Take care not to lose the Maintenance Port cap when removing it to dry the reel.
- 3. Oil & Grease** Use oil and grease correctly as indicated at points illustrated below. (Fig. D)
  - \*Perform lubrication carefully in a well-ventilated area as oil and grease particles may spatter or linger in the air.

To spray inside the Maintenance Port, use a flat-head screwdriver to remove the cap then insert 1-2 drops of Bantam Oil. (Fig. E)

  - \*Over spraying can result in an overflow of oil that may stain clothing, etc.
  - \*Be sure reattach the Maintenance Port cap once spraying of oil is complete.

## ENTRETIEN DE BASE POUR L'UTILISATION EN ENVIRONNEMENTS D'EAU SALÉE (PORT D'ENTRETIEN POUR SIMPLICITÉ ET TRANQUILLITÉ D'ESPRIT)

Le rinçage et le séchage après chaque utilisation, comme décrit dans **1** et **2** ci-dessous, sont généralement suffisants pour maintenir votre moulinet en bon état de fonctionnement. A part cela, comme décrit dans **3**, l'étape suivante pour un programme d'entretien efficace est de lubrifier votre moulinet environ une fois toutes les cinq utilisations ou bien lorsqu'un mois s'est écoulé depuis la dernière utilisation du moulinet. Le port d'entretien de votre moulinet rend la lubrification des composants internes rapide et facile en gagnant le temps et les problèmes consacrés au démontage.

- 1. Rinçage** Utilisez une pomme de douche, etc. pour rincer à l'eau douce et lavez le sel et la crasse adhérent à l'extérieur du moulinet. (Figure A)
  - \*Évitez l'eau chaude, elle peut également emporter la graisse. Pour la même raison, le moulinet ne doit pas non plus être immergé dans l'eau. De plus, si le moulinet est rincé alors qu'il est monté sur la canne, l'eau salée accumulée dans le capuchon du siège du moulinet et dans la jambe du moulinet subsiste souvent après le rinçage.
- 2. Séchage** Tout en évitant la lumière directe du soleil, laissez sécher le moulinet dans un endroit à l'ombre après avoir soigneusement vidangé toute l'eau. (Figure B)
  - \*L'exposition à la lumière directe du soleil ou à l'air chaud d'un séchoir peut provoquer la formation de condensation à l'intérieur du cadre.
  - \*L'enlèvement du capuchon du port d'entretien est recommandé comme mesure efficace lors de la vidange de l'eau et du séchage. (Figure C)
  - \*Veuillez à ne pas perdre le capuchon du port d'entretien lorsque vous l'enlevez pour faire sécher le moulinet.
- 3. Huile & graisse** Utilisez l'huile et la graisse correctement, comme indiqué dans les points illustrés ci-dessous. (Figure D)
  - \*Exécutez soigneusement la lubrification dans un endroit bien ventilé, les particules d'huile et de graisse pouvant éclabousser ou rester en suspension dans l'air.

Pour vaporiser à l'intérieur du port d'entretien, utilisez un tournevis à tête plate pour retirer le capuchon, puis insérez 1 ou 2 gouttes d'huile Bantam. (Figure E)

  - \*Si vous vaporisez trop, cela peut faire déborder l'huile et tacher vos vêtements, etc.
  - \*Veuillez à bien replacer le capuchon du port d'entretien lorsque la vaporisation d'huile est terminée.

## MANTENIMIENTO BASICO PARA EL USO EN AMBIENTES DE AGUA SALADA (PUERTO DE MANTENIMIENTO PARA SIMPLICIDAD Y PAZ DE ESPIRITU)

El enjuague y el secado después de cada uso, como se describe en 1. y 2. más adelante, es en general suficiente para mantener su carrete en buenas condiciones de funcionamiento. Aparte de esto, como se describe en 3., el otro enlace en un régimen de mantenimiento efectivo es lubricar su carrete aproximadamente una vez por cada cinco veces de uso o cuando ha transcurrido un mes desde la última vez que el carrete fue usado. La característica del Puerto de Mantenimiento de su carrete hace fácil y rápida la lubricación de los componentes internos ahorrándole a Ud. tiempo y problemas de desmontaje.

- 1. Enjuague** Use una cabeza de ducha, etc., para enjuagar con agua fresca y lavar la sal y el sucio adheridos al exterior del carrete. (Fig. A)
  - \*Evite el agua calentada ya que podría quitar también la grasa. Por la misma razón, el carrete tampoco debería ser inmerso en el agua. Aún más, si el carrete es enjuagado mientras que está montado en la caña, el agua del mar que se ha acumulado en la capucha del asiento del carrete y en el pie del carrete permanecerán aún después de un enjuague.
- 2. Secado** Evitando la luz solar directa, déjelo secar en un área sombreada luego de desaguar por completo todo el agua. (Fig. B)
  - \*La exposición a la luz solar directa o al aire caliente de un secador pueden causar condensación en el interior del bastidor.
  - \*El retirar la tapa del Puerto de Mantenimiento es recomendado como una medida efectiva cuando se desagüe el agua y se seque. (Fig. C)
  - \*Tenga cuidado de no perder la tapa del Puerto de Mantenimiento al retirarla para secar el carrete.
- 3. Aceite y grasa** Use el aceite y la grasa correctamente como se indica en los puntos ilustrados más abajo. (Fig. D)
  - \*Realice la lubricación cuidadosamente en un área bien ventilada ya que partículas de aceite y grasa podrían salpicarse y quedarse en el aire.

Para lubricar dentro del Puerto de Mantenimiento, use un destornillador de cabeza plana para retirar la tapa y luego inserte 1-2 gotas de Aceite Bantam. (Fig. E)

  - \*La sobrelubricación puede resultar en un sobreflujo de aceite que puede manchar la ropa, etc.
  - \*Asegúrese de volver a colocar la tapa del Puerto de Mantenimiento una vez que la lubricación con el aceite haya terminado.

## ALLGEMEINE WARTUNG FÜR DEN GEBRAUCH IM SALZWASSER (WARTUNGSÖFFNUNG FÜR EINFACHE WARTUNG UND INNERE RUHE)

Im Allgemeinen reicht es aus, die Angelrolle nach jedem Gebrauch abzuspülen und zu trocknen, wie in den Punkten 1. und 2. unten beschrieben, um den guten Betriebszustand der Angelrolle aufrechtzuerhalten. Sie sollten die Angelrolle aber auch, wie in 3. beschrieben, regelmäßig etwa einmal nach jedem fünften Gebrauch oder nach einem Monat seit der letzten Verwendung ölen. Die Wartungsöffnung Ihrer Angelrolle sorgt dafür, dass das Ölen der Innenteile einfach und schnell durchgeführt werden kann, so dass Sie Zeit sparen können und die Angelrolle nicht auseinander zu nehmen brauchen.

- 1. Abspülen** Verwenden Sie einen Duschkopf usw., um die Angelrolle mit Süßwasser abzuspülen, und waschen Sie Salz und Schmutz, die auf der Außenseite der Angelrolle haften, ab. (Abb. A)
  - \*Verwenden Sie kein heißes Wasser, da dieses auch das Schmierfett abwaschen könnte. Aus demselben Grund sollte die Angelrolle nicht ins Wasser eingetaucht werden. Außerdem sollte die Angelrolle vor dem Abspülen von der Angelrute abgenommen werden, da anderenfalls das Salzwasser, das sich in der Haube des Angelrollen-Auflagesitzes und im Angelrollenbein angesammelt hat, oft selbst nach dem Abspülen nicht entfernt wird.
- 2. Trocknen** Vermeiden Sie direktes Sonnenlicht, und trocknen Sie die Angelrolle gründlich, nachdem das Wasser abgetropft ist. (Abb. B)
  - \*Wird die Angelrolle der direkten Sonneneinstrahlung oder der Heißluft von einem Haartrockner ausgesetzt, kann sich im Inneren des Rahmens Kondenswasser bilden.
  - \*Als wirkungsvolle Maßnahme beim Ablassen des Wassers und beim Trocknen empfehlen wir Ihnen, den Verschluss der Wartungsöffnung abzunehmen. (Abb. C)
  - \*Achten Sie darauf, den Verschluss der Wartungsöffnung nicht zu verlieren, wenn Sie ihn zum Trocknen der Angelrolle abnehmen.
- 3. Ölen und Schmieren** Verwenden Sie Schmieröl und -fett korrekt, wie in den nachfolgenden Punkten angezeigt. (Abb. D)
  - \*Führen Sie die Schmierarbeiten sorgfältig an einem gut durchlüfteten Ort durch, da Schmieröl und -fett Spritzer erzeugen oder sich länger in der Luft halten kann.

Um in die Wartungsöffnung zu spritzen, verwenden Sie einen Senkkopfschraubenzieher, um den Verschluss zu entfernen, und führen Sie dann ein oder 2 Tropfen Bantam-Öl ein. (Abb. E)

  - \*Falls Sie zuviel Öl eingeben, kann dieses überfließen und Kleider usw. bespritzen.
  - \*Achten Sie darauf, den Verschluss der Wartungsöffnung wieder sicher zu schließen, nachdem Sie Öl eingeführt haben.

Fig. A / Figure A / Abb. A

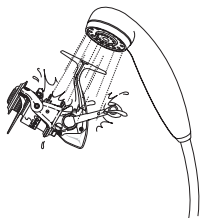
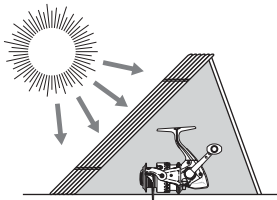

Fig. B / Figure B / Abb. B



Hair Dryer  
Sèche-cheveux  
Secador de Pelo  
Haartrockner  
Asciugacapelli  
Hårtork



Direct Sunlight  
Lumière directe du soleil  
Luz solar Directa  
Direktes Sonnenlicht  
Luce diretta del sole  
Direkt solljus

Fig. C / Figure C / Abb. C

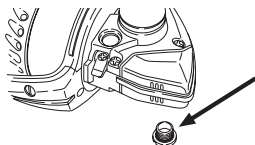

- Do Not Lose Cap Once Removed
- Ne perdez pas le capuchon une fois qu'il a été enlevé
- No Pierda la Tapa Una vez Retirada
- Achten Sie darauf, den abgenommenen Verschluss nicht zu verlieren.
- Non perdere la copertura una volta rimossa
- Slarva inte bort pluggen när den har tagits bort

Fig. D / Figure D / Abb. D



••• Points Requiring Oil  
Points nécessitant de l'huile  
Puntos que requieren de aceite  
Zu ölande Stellen  
Punti che richiedono olio  
Punkter som kräver olja

Sliding Surfaces of Arm Cam (Both Sides)  
Surfaces coulissantes des cames du bras (Deux côtés)  
Superficies Deslizantes de la Leva del Brazo (Ambos Lados)  
Gleitflächen am Armnocken (beide Seiten)  
Superfici mobili della camma del braccio (entrambi i lati)  
Glidytorna på armens kam (båda sidorna)

Bolts, etc.  
Boulons, etc.  
Pernos, etc.  
Schrauben usw.  
Bulloni, ecc.  
Bultar, etc.

Line Roller  
Rouleau de ligne  
Rodillo del Sedal  
Angelleinenrolle  
Rullo di linea  
Revupptagaren

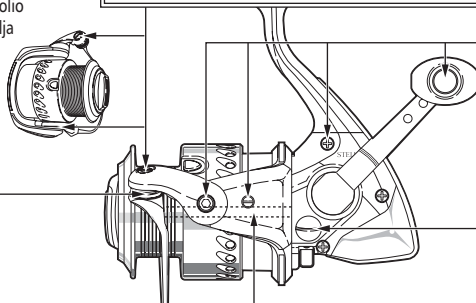

Maintenance Port  
Port d'entretien  
Puerto de Mantenimiento  
Wartungsöffnung  
Sportello di manutenzione  
Centralsmörjningsporten

Sliding Surfaces of Spool Shaft (at Base of Shaft, Remove Spool)  
Surfaces coulissantes de l'arbre de bobine (à la base de l'arbre, retirer la bobine)  
Superficies Deslizantes del Eje de la Bobina (en la Base del Eje, Retire la Bobina)  
Gleitflächen an der Spulenwelle (an der Basis der Welle: Entfernen Sie die Spule.)  
Superfici mobili dell'albero della bobina (alla base dell'albero, bobina di rimozione)  
Glidytorna på spolens axel (vid axelns bas, ta bort spolen)

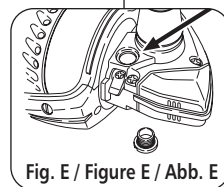

Fig. E / Figure E / Abb. E



EASY MAINTENANCE

## MANUTENZIONE DI BASE PER L'USO IN AMBIENTI CON ACQUA SALATA (SPORTELLO DI MANUTENZIONE PER SEMPLICITÀ E SICUREZZA)

Di solito è sufficiente sciacquare e asciugare dopo ciascun uso, come descritto nel punto 1 e 2 in basso, per mantenere il mulinello in buone condizioni di funzionamento. A parte questo, come descritto nel punto 3, l'altro caposaldo per un regime di manutenzione efficace è lubrificare il mulinello più o meno una volta per ogni cinque utilizzi o dopo un mese dall'ultimo utilizzo. La funzione dello sportello di manutenzione del mulinello rende la lubrificazione di componenti interni rapida e facile facendo risparmiare il tempo e le problematiche di disassemblaggio.

- 1. Risciacquo** Utilizzare una doccetta o altro per sciacquare con acqua dolce e lavare via il sale e lo sporco che aderiscono alla parte esterna del mulinello (Fig. A).
  - \*Evitare l'acqua calda perché potrebbe lavare via anche il lubrificante. Per vari motivi, il mulinello non deve essere immerso nell'acqua. Inoltre, se il mulinello viene risciacquato durante il montaggio sulla canna, l'acqua marina che si è accumulata sul cappuccio della sede del mulinello e sulla gamba del mulinello spesso rimane anche dopo il risciacquo.
- 2. Asciugatura** Evitare la luce diretta del sole, lasciare asciugare in una zona all'ombra dopo aver drenato via tutta l'acqua accuratamente (Fig. B).
  - \*L'esposizione alla luce diretta del sole o all'aria calda di un asciugacapelli può causare la formazione di condensa all'interno del telaio.
  - \*Si raccomanda la rimozione della copertura dello sportello di manutenzione come misura efficace durante il drenaggio dell'acqua e l'asciugatura (Fig. C).
  - \*Fare attenzione a non perdere la copertura dello sportello di manutenzione quando la si rimuove per asciugare il mulinello.
- 3. Olio e lubrificante** Utilizzare l'olio e il lubrificante correttamente come indicato nei punti illustrati in basso. (Fig. D)
  - \*Eseguire la lubrificazione con attenzione in un'area ben ventilata poiché le particelle di lubrificante e olio potrebbero schizzare o trattenersi nell'aria.

Per spruzzare l'interno dello sportello di manutenzione, utilizzare un cacciavite a testa piatta per rimuovere la copertura, quindi inserire 1-2 gocce di olio Bantam. (Fig. E)

**\*Un eccesso di spruzzatura può provocare un eccesso di flusso d'olio che può sporcare vestiti e altro.**

**\*Accertarsi di riattaccare la copertura dello sportello di manutenzione una volta completata la spruzzatura dell'olio.**

## GRUNDLÄGGANDE UNDERHÅLL VID ANVÄNDNING I SALTVATTENSMILJÖ (CENTRALSMÖRJNINGSPORT FÖR ENKELHETENS OCH SAMVETSFRIDENS SKULL)

Avsköljning och torkning efter varje användning, på det sätt som beskrivs i 1. och 2. här nedan räcker i allmänhet för att bibehålla din rulle i bra skick. Den andra länken i en effektiv underhållsrutin beskrivs i 3. och säger att du skall smörja rullen ungefär var femte gång du använder den, eller när det har gått en månad sedan du senast använde rullen. Centralsmörjningsporten på din rulle gör att det går snabbt och lätt att smörja invändiga delar utan att ödsla tid på att ta isär rullen.

- 1. Avsköljning** Använd en dusch eller liknande för att skölja av med vanligt vatten och tvätta bort salt och smuts som har fastnat på rullens utsida. (Fig. A)
  - \*Undvik hett vatten, därför att detta kan ta bort fettets också. Av samma skäl bör rullen inte heller sänkas ned i vatten. Om rullen spolats av medan den sitter kvar på spöet, kan saltvatten som har samlats vid rullens fothuv och spolens fot ofta finnas kvar även efter avspolning.
- 2. Torkning** Undvik direkt solljus. Låt den torka på en skuggig plats när du har tappat bort allt vatten. (Fig. B)
  - \*Kondens kan bildas på ramens insida om rullen utsätts för direkt solljus eller het luft från en hårtork.
  - \*Ett effektivt sätt som vi rekommenderar är att ta bort centralsmörjningsportens plugg vid avtappning av vatten och torkning. (Fig. C)
  - \*Var noga med att inte slarva bort centralsmörjningsportens plugg, när du tar bort den för att torka rullen.
- 3. Olja och fett** Använd olja och fett på korrekt sätt enligt anvisningarna vid de punkter som anges nedan. (Fig. D)
  - \*Utför smörjning varsamt på en välventilerad plats, därför att olje- och fettdroppar kan stänka eller hänga kvar i luften.

För att smörja inne i centralsmörjningsporten, skall du ta bort pluggen med en vanlig skruvmejsel och därefter sätta dit 1-2 droppar Bantam Oil. (Fig. E)

  - \*Om du använder för mycket olja, kan du få fläckar på kläderna, etc.
  - \*Kom ihåg att sätta tillbaka centralsmörjningsportens plugg när insmörjningen är klar.

## CARING FOR YOUR REEL

- Care for your reel by keeping it free of salt and sand, etc., and following the points listed under Basic Maintenance for Use in Saltwater Environments. Use a soft cloth dampened with fresh water to wipe your reel clean should it become dirty, then let dry thoroughly. Never use volatile solvents such as paint thinner.
- Use only Shimano oil and grease products (sold separately).

## SOINS DE VOTRE MOULINET

- Prenez soin de votre moulinet en vous assurant qu'il n'y pas de sel, de sable, etc. dedans et en suivant les points énumérés sous Entretien de base pour l'utilisation en environnements d'eau salée. Utilisez un chiffon doux humecté d'eau douce pour essuyer et nettoyer votre moulinet s'il est sale puis laissez-le sécher complètement. N'utilisez jamais de solvant volatil tel que du diluant pour peinture.
- N'utilisez que de l'huile et de la graisse Shimano (vendues séparément).

## CUIDANDO SU CARRETE

- Cuide de su carrete manteniéndolo libre de sal y arena, etc., y siguiendo los puntos anotados bajo Mantenimiento Básico para el Uso en Ambientes de Agua Salada. Use un paño suave remojado en agua fresca para limpiar su carrete si éste se ensuciará, luego déjelo secar completamente. Nunca use solventes volátiles tales como diluyente de pinturas.
- Use sólo productos de aceite y grasa Shimano (vendidos por separado).

## PFLEGE IHRER ANGELROLLE

- Gehen Sie sorgsam mit Ihrer Angelrolle um, indem Sie sie von Wasser und Sand usw. freihalten und die folgenden Punkte, die im Abschnitt „Allgemeine Wartung für den Gebrauch im Salzwasser“ aufgeführt sind, beachten. Verwenden Sie ein weiches, leicht mit Süßwasser angefeuchtetes Tuch, um die Angelrolle von (eventuell vorhandenem) Schmutz zu reinigen, und lassen Sie sie dann gründlich trocknen. Verwenden Sie nicht flüchtige Lösungsmittel wie z. B. Farbverdünner.
- Verwenden Sie nur Öle und Schmierstoffe von Shimano (separat erhältlich).

## COME PROTEGGERE IL MULINELLO

- Proteggere il mulinello tenendolo lontano da sale, sabbia e altro e seguendo i punti elencati nella manutenzione di base per l'uso in ambienti con acqua salata. Utilizzare un panno morbido inumidito con acqua dolce per tenere pulito il mulinello qualora si sporcasse, quindi asciugarlo con cura. Non utilizzare mai solventi volatili come diluente per vernici.
- Utilizzare solo prodotti lubrificanti e olio Shimano (venduti a parte).

## SKÖTSEL AV DIN RULLE

- Sköt om din rulle genom att hålla den fri från salt och sand, etc., samt genom att följa punkterna i Grundläggande underhåll vid användning i saltvattensmiljö. Använd en mjuk duk fuktad med vanligt vatten för att torka av rullen om den har blivit smutsig och låt den torka upp helt. Använd aldrig lättflyktiga lösningsmedel som till exempel thinner.
- Använd endast Shimanos olje- och fettprodukter (säljes separat).

---

## USAGE INSTRUCTIONS

Adherence to the following points is important for the continued functioning of the precision components comprising your Stella reel.

### Precautions for Use

- Mount your Stella reel on the rod you intend to use it with first to ensure compatibility and resolve any problems before they occur at the angling site.
- If the line becomes snagged while fishing, do not try to forcibly free it using the rod or reel, but instead protect your hands with a towel, etc., then pull in the line, leaving as little line as possible behind at the angling site.
- Treat your Stella reel with care. When in transit, especially by on the water, do not allow the reel to be tossed around or be damaged by contact with other tackle, etc., carried in the same bag.
- If securing the rod in an upright position when surf fishing, do so gently so as not to place undue strain on the reel leg such as by driving the butt cap into the sand as this could cause the reel leg to snap off.
- Do not allow the reel to become immersed in water either when fishing or caring for the reel as it is not designed to withstand such treatment. If water should get inside the reel as a result of immersion in water, refer to the points listed under Basic Maintenance for Use in Saltwater Environments. Do not unnecessarily dismantle the reel as doing so may damage or impair performance of sealed components.
- Never apply grease to the roller bearing section inside the rotor. Grease may adversely affect roller performance and cause the stopper to fail.
- Storage in high temperature, high humidity environments over long periods of time may cause deformation or weakening of material strength. When storing for extended periods of time, store in a well-ventilated place after performing the procedures listed under BASIC MAINTENANCE FOR USE IN SALTWATER ENVIRONMENTS.
- When performing disassembly or repair yourself, be careful to avoid finger injuries due to sharp edges, etc.

### • Please note!

\*Reel performance is affected not only by frequency of use but also factors such as the environment in which the reel is used, the manner in which it is used, and the type fish it is used to catch.

\*Do not leave the reel immersed in water for hours at a time as this will wash away grease used to lubricate the drag.

\*Do not leave the reel mounted on the rod after fishing. Remove the reel and rinse it off with water. If the reel is rinsed off while mounted on the rod, seawater that has accumulated in the reel seat hood and the reel leg will often remain even after rinsing.

\*Anti-rust ball bearings (A-RB) used in your reel are designed to be corrosion resistant for use in high salinity environments. They do not protect against seizing due to salt build-up resulting from saltwater getting inside bearings.

### • Bearing Seizure Due to Salt Build-Up

Failure to perform regular care and maintenance can result in a build-up of salt residue inside ball bearings which, when dry, can cause ball bearings to seize. Though not the result of rust, similar symptoms such as rolling or grinding sounds can occur as a result of salt residue build-up. Once the salt has dried, it is almost impossible to wipe away. Even with the use of A-RB ball bearings, in such cases the only complete fix for the problem is to replace the old ball bearings with new ones.

## INSTRUCTIONS D'UTILISATION

L'observation des points suivants est importante pour le fonctionnement continu des composants de précision dont votre moulinet Shimano est constitué.

### Précautions d'utilisation

- Montez d'abord votre moulinet Stella sur la canne dont vous devez vous servir pour vous assurer de sa compatibilité et résoudre tout problème avant qu'il ne se produise sur le lieu de pêche.
- Si la ligne s'emmêle pendant que vous pêchez, n'essayez pas de la libérer en utilisant la canne ou le moulinet, mais protégez vos mains avec une serviette, etc., puis tirez la ligne en laissant aussi peu de ligne que possible derrière vous sur le lieu de pêche.
- Traitez votre moulinet Stella avec soin. En déplacement, plus particulièrement à proximité d'eau, ne laissez pas le moulinet être ballotté ou être endommagé au contact avec des hameçons, etc., transportés dans le même sac.
- Lors de la fixation verticale de la canne pour la pêche dans les vagues, faites-le doucement afin de ne pas soumettre la jambe du moulinet à trop de tension comme en enfonçant le bouchon du bout de canne dans le sable, cela peut entraîner la rupture de la jambe du moulinet.
- Ne laissez pas le moulinet immergé dans l'eau soit en pêchant, soit en entretenant le moulinet. Il n'est pas conçu pour subir un tel traitement. Si de l'eau pénètre dans le moulinet à la suite d'immersion dans de l'eau, référez-vous aux points listés sous Entretien de base pour l'utilisation en environnements d'eau salée. Ne démontez pas inutilement le moulinet, cela peut endommager ou réduire la performance des composants enfermés hermétiquement.
- N'appliquez jamais de graisse à la section des roulements à billes à l'intérieur du rotor. La graisse peut affecter négativement la performance du rouleau et entraîner un mauvais fonctionnement de l'arrêt.
- Le rangement pendant de longues périodes dans des environnements où la température et l'humidité sont élevées peut entraîner la déformation ou l'affaiblissement des matériaux. Lors du rangement du moulinet pendant de longues périodes, rangez-le dans un endroit bien ventilé après avoir exécuté les procédures listées sous ENTRETIEN DE BASE POUR L'UTILISATION EN ENVIRONNEMENTS D'EAU SALÉE.
- Lorsque vous effectuez vous-même le démontage ou la réparation, veillez à ne pas vous blesser les doigts sur les rebords aigus, etc.
- **Veillez noter!**
  - \*La performance du moulinet est non seulement affectée par la fréquence d'utilisation, mais également par des facteurs tels que l'environnement dans lequel le moulinet est utilisé, la manière dont il est utilisé et le type de poisson il sert à pêcher.
  - \*Ne laissez pas le moulinet immergé dans l'eau pendant des heures. Cela enlève la graisse utilisée pour lubrifier la traîne.
  - \*Ne laissez pas le moulinet monté sur la canne après avoir fini de pêcher. Retirez le moulinet et rincez-le à l'eau. Si le moulinet est rincé alors qu'il est monté sur la canne, l'eau de mer qui s'est accumulée dans le capuchon du siège du moulinet et dans la jambe du moulinet reste souvent, même après le rinçage.
  - \*Les roulements à bille antirouille (A-RB) utilisés dans votre moulinet sont conçus pour résister à la corrosion afin de pouvoir les utiliser dans des environnements à la salinité élevée. Ils ne protègent pas contre le grippage entraîné par l'accumulation d'eau de mer pénétrant dans les roulements à billes.
- **Grippage des roulements à billes à la suite d'une accumulation de sel**

Si des soins et un entretien réguliers ne sont pas effectués, cela peut entraîner une accumulation de résidus de sel à l'intérieur des roulements à billes qui, lorsqu'ils sont secs, peuvent provoquer le grippage des roulements à bille. Bien que cela ne soit pas le résultat de rouille, des symptômes semblables tels que des bruits de roulement ou de broyage peuvent être émis à la suite de l'accumulation de résidus de sel. Une fois que le sel a séché, il est pratiquement impossible de l'essuyer. Même en utilisant des roulements à billes A-RB, dans de tels cas, la seule façon de réparer le problème est de remplacer les vieux roulements à billes par des neufs.

## INSTRUCCIONES DE USO

La adherencia a los puntos siguientes es importante para el funcionamiento continuado de los componentes de precisión que componen su carrete Stella.

### Precauciones para el Uso

- Monte su carrete Stella en la caña con la que piensa usarlo primero para asegurar la compatibilidad y resolver cualesquiera problemas antes de que ocurran en el sitio de pesca.
- Si el sedal se queda enganchado mientras que pesca, no trate de liberarlo a la fuerza usando la caña o el carrete, sino más bien proteja sus manos con una toalla, etc., y luego jale el sedal, dejando lo menos que sea posible de sedal en el sitio de pesca.
- Trate a su carrete Stella con cuidado. Cuando esté en tránsito, especialmente cerca del agua, no permita que el carrete sea arrojado hacia aquí y allá ni que sea dañado en contacto con otro equipo de pesca, etc., acarreado en la misma bolsa.
- Si asegura la caña en una posición vertical cuando pesque cerca de las olas, hágalo suavemente de modo a no someter a demasiada tensión el pie del carrete como por ejemplo introduciendo la tapa del extremo en la arena ya que esto podría hacer que el pie del carrete se rompa.
- No permita que el carrete quede inmerso en el agua ya sea al pescar o al cuidar de él, ya que no está diseñado para soportar tal tratamiento. Si entrara agua dentro del carrete como resultado de una inmersión en el agua, refiérase a los puntos anotados bajo Mantenimiento Básico para el Uso en Ambientes de Agua Salada. No desmonte el carrete sin necesidad ya que el hacerlo puede dañar o afectar el rendimiento de sus componentes sellados.
- Nunca aplique grasa en la sección de cojinetes del rodillo dentro del rotor. La grasa puede afectar adversamente el rendimiento del rodillo y hacer que el retenedor falle.
- El almacenamiento en ambientes de temperatura y humedad altas por largos periodos de tiempo puede causar deformación o debilitamiento de la fuerza del material. Cuando lo almacene durante periodos largos de tiempo, hágalo en un lugar bien ventilado después de realizar los procedimientos anotados bajo MANTENIMIENTO BASICO PARA EL USO EN AMBIENTES DE AGUA SALADA.
- Al realizar el desmontaje o al repararlo Ud. mismo, tenga cuidado para evitar heridas a los dedos debido a los extremos afilados, etc.
- **iPor favor, tome nota!**
  - \*El rendimiento del carrete es afectado no sólo por la frecuencia de uso sino también por factores tales como el ambiente en el que el carrete es usado, la manera como es usado, y el tipo de pez que se pesca con él.
  - \*No deje el carrete inmerso en el agua durante horas cada vez ya que ésto lavarà la grasa usada para lubricar el arrastre.
  - \*No deje el carrete montado en la caña después de pescar. Retire el carrete y enjuáguelo con agua. Si el carrete es enjuagado mientras que está montado en la caña, el agua del mar que se ha acumulado en la capucha del asiento del carrete y en el pie del carrete a menudo permanecerá aún después del enjuague.
  - \*Los cojinetes de bolas anti-óxido (A-RB) usados en su carrete están diseñados para ser resistentes a la corrosión para el uso en ambientes de alta salinidad. Ellos no protegen contra agarrotamientos debidos a la acumulación de sal como resultado del agua salada que entra dentro de los cojinetes.
- **Agarrotamiento del Cojinete Debido a la Acumulación de Sal**

El dejar de realizar cuidados y mantenimiento regulares puede resultar en una acumulación de residuos de sal dentro de los cojinetes de bolas la que, cuando se seca, puede hacer que los cojinetes de bolas se agarroten. Aunque no son el resultado del óxido, síntomas similares tales como sonidos de rodado o chirridos pueden ocurrir como resultado del acumulamiento de residuos de sal. Una vez que la sal se ha secado, es casi imposible de quitarla. Aún con el uso de cojinetes de bolas A-RB, en tales casos la única solución completa para el problema es reemplazar los cojinetes de bolas viejos con unos nuevos.

## GEBRAUCHSANLEITUNGEN

Die genaue Befolgung der nachfolgenden Punkte ist für die fortlaufend gute Funktionsfähigkeit der Hochpräzisionskomponenten Ihrer Stella Angelrolle besonders wichtig.

### Vorsichtshinweise für den Gebrauch

- Montieren Sie zuerst Ihre Stella Angelrolle auf der vorgesehenen Angelrute, um Kompatibilitäts- und andere Probleme festzustellen und zu lösen, bevor Sie am Angelplatz auftreten.
- Falls die Angelleine beim Angeln zerreißt, versuchen Sie sie nicht gewaltsam mit der Angelrute oder der Angelrolle zu befreien. Umwickeln Sie statt dessen Ihre Hand mit einem Handtuch usw., um sie zu schützen, und ziehen Sie die Angelleine dann ein, wobei Sie so wenig Leine wie möglich am Angelplatz zurücklassen.
- Pflegen Sie Ihre Stella Angelrolle sorgfältig. Während des Transports, insbesondere auf dem Wasser, achten Sie bitte darauf, dass die Angelrolle hin und her rutscht und an andere Gerät stößt, die in derselben Tasche aufbewahrt werden.
- Falls Sie die Angelrute beim Surffischen in einer aufrechten Position befestigen, gehen Sie dabei sorgfältig vor, um keine unnötige Spannung auf das Bein der Angelrolle auszuüben, indem Sie beispielsweise den Verschluss des dicken Endes in den Sand stecken, da sich anderenfalls das Bein der Angelrolle lösen kann.
- Achten Sie darauf, dass die Angelrolle nicht ins Wasser gelangt, weder beim Fischen noch bei der Pflege der Angelrolle, da die Rolle nicht für eine derartige Verwendung angelegt ist. Sollte Wasser ins Innere der Angelrolle gelangen, weil diese in das Wasser eingetaucht wurde, beachten Sie bitte die Punkte im Abschnitt „Allgemeine Wartung für den Gebrauch im Salzwasser“. Nehmen Sie die Angelrolle nicht unnötigerweise auseinander, da anderenfalls die Leistung der versiegelten Bauteile beeinträchtigt werden kann.
- Tragen Sie nie Schmierfett auf den Rollenlagereteil im Rotor auf. Schmierfett kann die Leistung der Rollenlager beeinträchtigen und dazu führen, dass der Stopper versagt.
- Die Einlagerung bei hoher Temperatur und hoher Luftfeuchtigkeit über einen längeren Zeitraum kann zu einer Verformung oder einer Schwächung der Materialstärke führen. Um die Angelrolle über einen längeren Zeitraum einzulagern, wählen Sie einen gut durchlüfteten Ort, nachdem Sie die Verfahren im Abschnitt „ALLGEMEINE WARTUNG FÜR DEN GEBRAUCH IM SALZWASSER“ durchgeführt haben.
- Wenn Sie die Angelrolle selbst auseinandernehmen oder reparieren, achten Sie bitte darauf, sich nicht die Finger an den scharfen Kanten usw. zu verletzen.
- **Bitte beachten!**
  - \*Die Leistung der Angelrolle wird nicht nur von der Häufigkeit des Gebrauchs beeinflusst, sondern auch von solchen Faktoren wie die Umgebung, in der die Angelrolle verwendet wird, die Gebrauchsweise und die Art des zu fangenden Fisches.
  - \*Lassen Sie die Angelrolle nicht stundenlang ununterbrochen im Wasser eingetaucht, da anderenfalls das zum Schmieren der Bremsvorrichtung verwendete Schmierfett abgewaschen wird.
  - \*Lassen Sie die Angelrolle nach dem Angeln nicht auf der Angelrute. Nehmen Sie die Angelrolle ab und spülen Sie sie mit Wasser ab. Falls Sie die Angelrolle abspülen, während Sie auf der Angelrute montiert ist, bleibt das Salzwasser, das sich in der Haube des Angelrollen-Auflagesitzes und im Angelrollenbein angesammelt hat, auch noch nach dem Abspülen in der Angelrolle.
  - \*Die Rostschutz-Kugellager (A-RB), die in Ihrer Angelrolle verwendet werden, sind so gebaut, dass sie korrosionsbeständig sind und in Wasser mit hohem Salzgehalt verwendet werden können. Diese Bauweise verhindert allerdings nicht, dass sich die Kugellager infolge von Salzablagerungen festfressen, die vom eingedrungenen Salzwasser herrühren.
- **Festfressen der Lager infolge von Salzablagerung**

Werden Pflege- und Wartungsarbeiten nicht regelmäßig durchgeführt, können sich Salzablagerungen im Inneren der Kugellager bilden, die, wenn sie getrocknet sind, zu einem Festfressen der Kugellager führen können. Obwohl diese Erscheinung nicht auf Rost zurückzuführen ist, können Symptome wie Roll- und Mahlgeräusche infolge der Salzablagerung auftreten. Nachdem das Salz getrocknet ist, kann es nur mit großer Mühe entfernt werden. Selbst bei Verwendung von Kugellagern vom Typ A-RB bleibt in solchen Fällen keine andere zufrieden stellende Lösung für dieses Problem, als die alten Kugellager durch neue zu ersetzen.

## ISTRUZIONI PER L'USO

È importante osservare i seguenti punti per il funzionamento continuato dei componenti di precisione, incluso il mulinello Stella.

### Precauzioni per l'uso

- Montare il mulinello Stella sulla canna con la quale lo si intende utilizzare prima per accertarsi della compatibilità e risolvere eventuali problemi prima che si verifichino sul sito di pesca.
- Se la lenza si impiglia durante la pesca, non tentare di liberarla forzatamente utilizzando la canna o il mulinello, ma piuttosto proteggere le mani con un asciugamano o altro, quindi tirare la lenza, lasciandone indietro la minor quantità possibile sul sito di pesca.
- Trattare con cura il mulinello Stella. Quando in movimento, soprattutto vicino all'acqua, non lasciare che il mulinello venga agitato o danneggiato dal contatto con il resto dell'attrezzatura trasportata nella stessa borsa.
- Se si fissa la canna in una posizione eretta durante la pesca, farlo in maniera delicata in modo da non esercitare una tensione eccessiva sulla gamba del mulinello, come ad esempio conficcando la copertura dell'impugnatura nella sabbia, poiché ciò potrebbe far scattare la gamba del mulinello.
- Non lasciare immergere il mulinello nell'acqua durante la pesca o la manutenzione su di esso, poiché non è progettato per sopportare un simile trattamento. Se l'acqua dovesse filtrare nel mulinello in seguito a immersione nell'acqua, fare riferimento ai punti elencati nella manutenzione di base per l'uso in ambienti di acqua salata. Non smontare senza motivo il mulinello poiché ciò potrebbe danneggiare le prestazioni dei componenti sigillati.
- Non applicare mai lubrificante nella sezione del cuscinetto a rullini all'interno del disco. Il lubrificante potrebbe avere effetti nocivi sulle prestazioni del rullino e causare il guasto del fermo.
- La conservazione in ambienti ad alta umidità ed elevate temperature per lunghi periodi di tempo può causare la deformazione o l'indebolimento della resistenza del materiale. Per la conservazione per un lungo periodo di tempo, conservarlo in un posto ben ventilato dopo aver eseguito le procedure elencate in MANUTENZIONE DI BASE PER L'USO IN AMBIENTI DI ACQUA SALATA.
- Quando si esegue personalmente lo smontaggio o la riparazione, fare attenzione a evitare lesioni alle dita causate da parti appuntite o altro.
- **Fare attenzione!**
  - \*Le prestazioni del mulinello sono influenzate non solo dalla frequenza d'uso ma anche da altri fattori quali l'ambiente e la maniera in cui il mulinello viene utilizzato e il tipo di pesce che di solito si pesca.
  - \*Non lasciare il mulinello immerso in acqua per ore poiché questo laverebbe via il lubrificante utilizzato per lubrificare la traina.
  - \*Non lasciare il mulinello montato sulla canna dopo la pesca. Rimuovere il mulinello e sciacquarlo con acqua. Se il mulinello viene risciacquato durante il montaggio sulla canna, l'acqua marina che si è accumulata sul cappuccio della sede del mulinello e sulla gamba del mulinello spesso rimane anche dopo il risciacquo.
  - \*I cuscinetti a sfera antiruggine (A-RB) utilizzati nel mulinello sono progettati per resistere alla corrosione per usi in ambienti ad elevata salinità. Non proteggono contro blocchi causati da accumuli di sale dovuti all'acqua salata che filtra all'interno dei cuscinetti.
- **Blocco dei cuscinetti dovuto ad accumuli di sale**

La mancanza di manutenzione e attenzioni regolari può causare accumuli di sale residuo all'interno dei cuscinetti a sfera che, quando asciutti, possono causare il blocco degli stessi. Per quanto non derivino da ruggine, sintomi simili come rumori stridenti possono verificarsi come risultato di accumuli di sale residuo. Quando il sale si è asciugato, è quasi impossibile sciacquarlo via. Anche con l'uso di cuscinetti a sfera A-RB, in tali casi l'unica soluzione completa per il problema è sostituire i vecchi cuscinetti a sfera con dei nuovi.

## ANVISNINGAR OM ANVÄNDNINGEN

Det är viktigt att du följer följande punkter för att få fortsatt bra funktion för de precisionsdelar som din Stella-rulle består av.

### Observera om användningen

- Sätt först fast din Stella-rulle på det spö du tänker använda för att se om delarna passar ihop och lösa alla problem innan du kommer till fiskeplatsen.
- Om reven fastnar under fisket, skall du inte försöka slita loss reven med spöet eller rullen, utan i stället skydda dina händer med en handduk, etc., och dra in reven så att du lämnar så litet rev som möjligt kvar vid fiskeplatsen.
- Hantera din Stella-rulle med varsamhet. Under transport, i synnerhet ute på sjön, skall du se till att rullen inte far omkring eller skadas av kontakt med annan utrustning, etc., som förvaras i samma fiskeväska.
- Om du sätter fast spöet upprätt vid fiske från stranden, skall du göra detta varsamt så att rullens fot inte utsätts för onödiga påfrestningar genom att till exempel driva ned spöändan i sanden, därför att rullens fot då kan brytas av.
- Se till så att rullen inte hamnar i vattnet varken när du fiskar eller sköter om rullen, därför att rullen inte är utformad för att klara av en sådan behandling. Om vatten tränger in i rullen därför att den har fallit i vattnet, skall du läsa punkterna i Grundläggande underhåll vid användning i saltvattnemiljö. Plocka inte isär rullen i onödan, därför att förseglade delar då kan skadas eller börja fungera sämre.
- Sätt aldrig fett på rullagerdelen inne i rotorn. Fett kan påverka rullfunktionen negativt och göra så att stoppfunktionen inte fungerar.
- Förvaring vid hög temperatur eller hög luftfuktighet under längre tidsperioder kan orsaka deformation eller att materialstyrkan försvagas. Vid förvaring under längre tidsperioder, skall du förvara rullen på en välventilerad plats efter att ha utfört åtgärderna i GRUNDLÄGGANDE UNDERHÅLL VID ANVÄNDNING I SALTVATTENMILJÖ.
- När du själv plockar isär eller reparerar rullen, skall du vara försiktig så att fingrarna inte skadas av skarpa kanter, etc.
- **Observera!**
  - \*Rullens prestanda påverkas inte bara av hur ofta den används, utan också av faktorer som i vilken miljö den används, hur du hanterar rullen och vilken typ av fisk som du fångar.
  - \*Lämna inte rullen nedsänkt i vatten i timmar, därför att det fett som används för att smörja slirbromsen då försvinner.
  - \*Lämna inte rullen sittande kvar på spöet efter användning. Tag bort rullen och spola av den med vatten. Om rullen spolats av medan den sitter kvar på spöet, kan saltvatten som har samlats vid rullens fothuv och spolens fot ofta finnas kvar även efter avspolning.
  - \*Rostfria kullager (A-RB) som används i din rulle är konstruerade för att vara motståndskraftiga mot korrosion vid användning i mycket saltvattenmiljöer. De är dock inte skyddade mot kärvningar till följd av att salt samlas när saltvatten kommer in i kullagren.
- **Lagerkärvning på grund av saltansamling**

Om du inte utför regelbundet underhåll och service, kan resultatet bli att saltrester samlas inne i kullager och när detta salt torkar kan kullagren börja kärva. Även om detta inte resulterar i rost, kan liknande symptom som rullande eller malande ljud uppstå som ett resultat av det uppsamlade saltet. När saltet har torkat är det nästan omöjligt att torka bort det. Även vid användning av kullagertypen A-RB, är den enda kompletta lösningen på detta problem att byta ut de gamla kullagren till nya.

## MAINTENANCE

The maintenance port is an easily accessed hole strategically located for easy maintenance of the reel. Using a slot-head screwdriver the rubber-sealed plug can be removed from the reel. Here one drop of lightweight oil or grease can be applied directly to the drivetrain to prevent corrosion and protect the smooth retrieve of the reel. Be sure to not over lubricate the reel as excessive lubrication can cause the reel to become sluggish. Also, the use of aftermarket spray lubricants contain cleaners and degreasers that can actually remove the grease and oil that protect the reel and cause premature corrosion or damage to the reels. Before using an aftermarket lubricant, we recommend that you contact our Customer Service Department at 1-877-577-0600 to be sure it will not damage your reel.

## ENTRETIEN

L'orifice d'entretien est un trou aisément accessible situé stratégiquement pour faciliter l'entretien du moulinet. Le bouchon d'étanchéité en caoutchouc peut être enlevé du moulinet à l'aide d'un tournevis normal. Une goutte d'huile légère ou de graisse peut être directement appliquée sur la transmission pour prévenir la corrosion et assurer un retour régulier du moulinet. Veiller à ne pas trop lubrifier le moulinet. Une lubrification excessive peut ramollir l'action du moulinet. De même, les lubrifiants en vaporisateur disponibles sur le marché contiennent des nettoyeurs et des dégraissateurs qui peuvent en fait enlever la graisse et l'huile protégeant le moulinet, provoquant une corrosion prématurée ou endommageant le moulinet. Avant d'utiliser un lubrifiant disponible sur le marché, il est recommandé de se mettre en contact avec le Département du Service à la Clientèle au no. 1-877-577-0600 pour s'assurer qu'il ne risque pas d'endommager le moulinet.

## MANTENIMIENTO

El puerto de mantenimiento es un agujero de fácil acceso ubicado estratégicamente para un mantenimiento fácil del carretel. Usando un desarmador plano se puede retirar del carretel el tapón sellado con goma. Aquí se puede aplicar una gota de aceite liviano o grasa directamente al impulsor para prevenir la corrosión y proteger la recuperación suave del carretel. Asegúrese de no lubricar demasiado el carretel ya que un exceso de lubricación puede hacer que el carretel se torne lento. También, el uso de lubricantes en chisquete de terceros que contienen limpiadores y desengrasadores puede en realidad quitar la grasa y el aceite que protegen al carretel y causar una corrosión o un daño prematuro a los carreteles. Antes de usar un lubricante de terceros, le recomendamos que se ponga en contacto con nuestro Departamento de Servicio al Consumidor al teléfono 1-877-577-0600 para asegurarse que no dañará su carretel.

## WARTUNG

Die Wartungsöffnung bietet sich an einer strategisch günstigen Position, die die einfache Wartung der Rolle ermöglicht. Der Gummidichtungsstößel kann mit einem Schraubendreher aus der Rolle entfernt werden. Geben Sie einen Tropfen Leichtöl oder Schmierfett direkt auf den Triebstrang, um die Korrosion zu verhindern und den glatten Einzug der Schnur zu gewährleisten. Schmier Sie nicht zu viel, da die Rolle anderenfalls schleppend wird. Außerdem enthalten die auf dem Ersatzteilmarkt erhältlichen Spray-Schmiermittel Reinigungsmittel und Entfetter, die die schützende Fett- oder Ölschicht auf der Rolle entfernen und somit zu Korrosionsbildung oder einer Beschädigung der Rollen führen können. Bevor Sie ein auf dem Ersatzteilmarkt erhältliches Schmiermittel verwenden, sollten Sie unsere Kundendienstabteilung unter der Nummer 1-877-577-0600 anrufen, um sicherzustellen, dass das entsprechende Schmiermittel Ihre Rolle nicht beschädigt.

## MANUTENZIONE

La porta di manutenzione è costituita da un foro facilmente accessibile posizionato in modo strategico per consentire una semplice manutenzione della bobina. Usando un cacciavite con la testa cava è possibile rimuovere il tappo sigillato con gomma dalla bobina. Qui è possibile applicare una passata di olio o di grasso leggero direttamente sul treno di ingranaggi per prevenire la corrosione e proteggere il recupero regolare della bobina. Fare attenzione a non lubrificare troppo la bobina, perché un'eccessiva lubrificazione può far rallentare la bobina. Inoltre, i lubrificanti spray che si trovano in commercio contengono elementi di pulizia e di sgrassatura che possono in effetti rimuovere il grasso e l'olio che protegge la bobina e causare una corrosione prematura o danni alle bobine. Prima di usare un lubrificante disponibile in commercio, si raccomanda di contattare il nostro Ufficio di assistenza clienti al n. 1-877-577-0600, per accertarsi che esso non danneggerà la bobina.

## SKÖTSEL

Underhållsporten är en lättåtkomlig öppning på ett strategiskt ställe som gör det lätt för dig att sköta rullen. Med en spårförsedd skruvsmejsel tar du bort den gummitätade pluggen från rullen. Sedan kan du droppa ner en droppe lättolja eller fett direkt på drivningen för att förebygga korrosion och skydda rullens mjuka återspolning. Var noga med att inte smörja rullen för mycket, eftersom överdriven smörjning kan göra rullen trög. Dessutom innehåller sprejsmörjmedel på eftermarknaden rengörings- och avfettningsmedel som faktiskt kan ta bort det fett som skyddar rullen och orsaka förtidig korrosion eller skador på rullen. Innan du använder ett sådant smörjmedel, rekommenderar vi att du kontaktar vår kundtjänst på 1-877-577-0600 för att kontrollera att medlet inte skadar din rulle.

## ORDERING PARTS

When ordering replacement parts, always give the model number, part number and description. Mail this to your nearest Shimano Satellite Service Center. If available, the part will be delivered on a C.O.D. basis.

## REPAIR

Shimano's Satellite Service network is ready to repair and service all of your Shimano fishing reels. We highly recommend you refer any servicing and regular maintenance to a Shimano Satellite Service Center in your area. Each center is fully empowered to inspect, clean, lubricate, and make all necessary repairs, including warranty repairs. When returning a reel for service, pack the reel in a sturdy package with adequate padding. Enclose a note containing your name, address, daytime and evening phone number, email address, and a brief explanation of problem or type of service requested. For warranty repairs, also include a copy of your dated sales receipt. Ship it, insured, to your local Shimano Satellite Service Center (we recommend using a carrier who will provide you a tracking number). For a complete list of Shimano Satellite Service Centers you can visit us on the web at [www.shimano.com](http://www.shimano.com) or call our Customer Service Representatives toll free at 877-577-0600.

## COMMANDE DE PIECES

Pour vos commandes de pièces de rechange, indiquez le numéro de modèle, le numéro de la pièce ainsi que sa description et envoyez votre bon de commande au Centre de Service Satellite Shimano le plus près. Si la pièce est disponible, elle vous sera livrée P.S.L. (payable sur livraison).

## RÉPARATIONS

Le réseau de service satellite Shimano est prêt à assurer la réparation et l'entretien de tous vos moulinets de pêche Shimano. Nous vous recommandons fortement de confier toute réparation et maintenance régulière à un Centre de Service Satellite Shimano de vos environs. Chaque centre a l'entière capacité d'inspecter, de nettoyer, de lubrifier et d'effectuer toutes les réparations nécessaires, notamment les réparations couvertes par la garantie. Quand vous expédiez un moulinet en vue d'un entretien, emballez-le dans une boîte solide adéquatement coussinée. Insérez une note mentionnant votre nom, votre adresse, vos numéros de téléphone de jour et de soir, votre adresse électronique et une courte explication du problème ou du type de service demandé. Dans le cas de réparations couvertes par la garantie, incluez aussi une copie de votre reçu d'achat daté. Envoyez le tout, assuré, à votre centre de service satellite Shimano local (nous recommandons l'emploi d'une messagerie qui vous fournira un numéro de suivi). Pour obtenir une liste complète des centres de service satellite Shimano, vous pouvez nous visiter sur le Web à [www.shimano.com](http://www.shimano.com) ou appeler nos représentants du service à la clientèle sans frais au 877-577-0600.

## ORDENANDO REPUESTOS

Cuando ordene repuestos, siempre suministre el número de modelo, el número de parte y su descripción. Envíe esta información al Centro de Servicio Satélite Shimano más cercano a usted. Si el servicio C.O.D. está disponible, sus repuestos le serán entregados de esa manera.

## REPARACIÓN

La red de Servicio Satélite de Shimano está lista para la reparación y mantenimiento de todos sus carretes Shimano. Le recomendamos que ponga todas sus necesidades de reparaciones y mantenimiento regular en manos del Centro de Servicio Satélite Shimano de su zona. Disponen de todos los medios para comprobar, limpiar, lubricar y realizar todas las reparaciones necesarias, incluidas aquellas en garantía. Cuando vaya a enviar un carrete, utilice un embalaje rígido con la protección adecuada. Incluya una nota con su nombre, dirección y número de teléfono, dirección de correo electrónico y una breve explicación del tipo de servicio que necesita. Para reparaciones en garantía, incluya también una copia de su factura con la fecha. Envíelo a su Centro de Servicio Satélite Shimano (recomendamos la utilización de un servicio de transporte que le facilite un número de envío). Para una lista completa de los Centros de Servicio Satélite Shimano, puede visitarnos en Internet, en la dirección [www.shimano.com](http://www.shimano.com), o realizar una llamada gratuita al Servicio de Asistencia al Cliente, en el número 877-577-0600.



- Pack it well.
- Emballez avec précautions.
- Empaquételo bien.

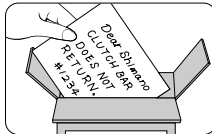

- Tell us the problem.
- Indiquez le problème.
- Díganos el problema.

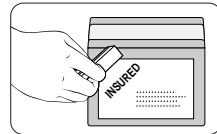

- Insure and ship.
- Assurez et postez.
- Asegúrelo y envíelo.

## BESTELLEN VON BESTANDTEILEN

Wenn Sie Ersatzteile bestellen, geben Sie immer Modellnummer, Teilenummer und Beschreibung an. Schicken Sie diese Angaben an die nächste Garantie-Servicestelle von Shimano. Falls vorhanden, werden diese Ersatzteile per Nachnahme geschickt.

## REPARATUR

Das Shimano Service Plus-Netz ist immer bereit, Ihre Shimano Angelrollen zu reparieren und zu warten. Wir empfehlen Ihnen sehr, alle sich ergebenden bzw. regelmäßig anfallenden Wartungsarbeiten von der nächsten Garantie-Servicestelle von Shimano in Ihrem Wohngebiet vornehmen zu lassen, wo Ihre Angelrolle gereinigt, geschmiert, eingestellt und auf Verschleißerscheinungen und andere Beschädigungen geprüft wird. Wenn Sie eine Angelrolle zur Wartung zurückbringen: Verpacken Sie sie in einem stabilen Paket mit ausreichender Schutzpolsterung. Fügen Sie dem Paket eine Notiz mit den folgenden Angaben bei: Name, Adresse, Telefonnummer (tagsüber und abends), E-Mail-Adresse und eine kurze Beschreibung des vorhandenen Problems bzw. der erforderlichen Wartungsarbeit. Für Reparaturen auf Garantie legen Sie bitte auch eine Kopie Ihres datierten Kassensbons bei. Schicken Sie das Paket versichert an Ihre nächste Garantie-Servicestelle von Shimano (wir empfehlen die Verwendung eines Paketdienstes, der Ihnen eine Lokalisierungsnummer anbietet). Eine komplette Liste der Garantie-Servicestellen von Shimano finden Sie auf unserer Website unter [www.shimano.com](http://www.shimano.com).

## COME ORDINARE PARTI DI RICAMBIO

Quando si ordinano parti di ricambio, fornire sempre il numero di modello, il numero di parte e la descrizione. Spedire tutto al centro di assistenza Satellite Shimano più vicino. Se disponibile, la parte verrà inviata su base C.O.D. (Contrassegno)

## RIPARAZIONE

La rete dell'assistenza Satellite Shimano è pronta a riparare ed effettuare manutenzione di tutti i mulinelli per la pesca Shimano. Raccomandiamo caldamente di fare riferimento al centro di assistenza Satellite Shimano locale per l'assistenza e la regolare manutenzione. Ciascun centro è pienamente in grado di ispezionare, pulire, lubrificare ed effettuare tutte le riparazioni necessarie, incluse quelle coperte da garanzia. Quando si restituisce un mulinello per la manutenzione, imballarlo in una confezione solida con adeguata imbottitura. Accludere una nota contenente il nome, l'indirizzo, la data nonché il numero di telefono, l'indirizzo di posta elettronica e una breve spiegazione del problema o del tipo di assistenza richiesto. Per manutenzioni coperte da garanzia, includere anche una copia della ricevuta d'acquisto con data. Inviare il tutto, con assicurata, al centro per l'assistenza Satellite Shimano (raccomandiamo l'uso di un corriere che fornisca un numero di riferimento). Per un elenco completo dei centri per l'assistenza Satellite Shimano, è possibile visitare il nostro sito internet all'indirizzo [www.shimano.com](http://www.shimano.com), oppure chiamare i nostri rappresentanti per l'assistenza ai clienti al numero verde USA 877-577-0600.

## BESTÄLLNING AV DELAR

När du beställer reservdelar, måste du alltid uppgive modellnummer, reservdelsnummer och -beteckning. Posta beställningen till närmaste Shimano Garantiservicecenter. Om reservdelen finns tillgänglig, kommer den att skickas mot postförskott eller liknande.

## REPARATION

Ettnätverk av Shimano Service Plus-stationer står berett att reparera och underhålla alla dina fiskerullar från Shimano. Vi rekommenderar verkligen att du överläter all service och regelbundet underhåll till ett närliggande Shimano garantiservicecenter. Varje center är helt kapabelt att inspektera, rengöra, smörja och utföra alla reparationer, inklusive garantireparationer. När du skickar oss en rulle för underhåll, skall du packa den i en stadig förpackning fylld med tillräcklig skyddsvaddering. Bifoga en lapp med ditt namn, adress, telefonnummer dagtid och kvällstid, epostadress och en kort beskrivning av problemet eller den typ av underhåll du vill ha utförd. För garantireparationer skall du också bifoga en kopia på ditt kvitto med datum. Skicka förpackningen, försäkrad, till ditt lokala Shimano garantiservicecenter (vi rekommenderar att du använder en transportservice som ger dig ett spårningsnummer). För att få en komplett lista på Shimano garantiservicecenters kan du besöka oss på vår webb-adress [www.shimano.com](http://www.shimano.com) eller ringa vår kundtjänst.



- Verpacken Sie die Angelrolle gut.
- Imballarlo bene.
- Paketera väl.

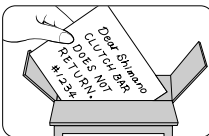

- Teilen Sie uns das Problem mit.
- Accludere le informazioni in merito al problema.
- Berätta om problemet.

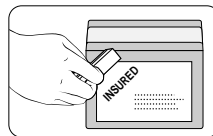

- Schicken Sie den Brief per Einschreiben.
- Assicurare e spedire.
- Rekommendera och skicka.

## WARRANTY

Shimano warrants to the original purchaser that this product will be free from non-conformities in material or workmanship for the period of one year from the date of purchase. **Please keep your receipt for all warranty claims.** To request warranty repairs (or non-warranty service) send your reel, postage pre-paid, to the Shimano Satellite Service Center nearest you. Retailers and wholesale outlets are not required or authorized to perform warranty repairs or exchanges on behalf of Shimano, nor are they authorized to modify this warranty in any way. In the case of warranty repair requests (**within 1 year of purchase date**), a dated sales receipt must accompany the warranty claim. Please follow the shipping instructions outlined in the REPAIR section of this document.

Please fill out the enclosed registration card so that we may better meet your needs.

Thank you for purchasing a Shimano fishing reel.

## GARANTIE

Shimano garantit à tout acheteur initial que les matériaux et la fabrication de ce produit sont entièrement conformes aux normes. Cette garantie est valable un an à partir de la date d'achat. **Veillez conserver votre reçu pour toute réclamation de garantie.** Pour effectuer une demande de réparation sous garantie (ou hors garantie), envoyez votre moulinet, port payé, au Centre de Service Satellite Shimano le plus proche. Les détaillants et les distributeurs ne sont ni requis ni autorisés à effectuer des réparations sous garanties ou des échanges au nom de Shimano, ni autorisés à modifier la présente garantie sous quelque forme que ce soit. En cas de réclamation pour des réparations sous garantie (**durant un an à partir de la date d'achat**), un reçu de vente daté devra accompagner la réclamation de garantie. Veuillez respecter les instructions d'expédition indiquées dans la section "Réparations" de ce mode d'emploi.

Veillez remplir la carte d'enregistrement ci-jointe afin que nous puissions mieux connaître vos besoins.

Nous vous remercions de l'achat d'un moulinet Shimano.

## GARANTÍA

Shimano garantiza al comprador original que este producto estará libre de fallas en cuanto a lo material y la mano de obra por un periodo de un año a partir de la fecha de compra. **Por favor guarde su recibo para cualquier reclamo de garantía.** Para solicitar reparaciones bajo garantía (o servicio que no esté bajo garantía) mande su carrete con la tarifa postal previamente pagada, a Centro de Servicio Satélite Shimano más cercano a usted. No se requiere o autoriza a los vendedores al por menor y al por mayor a que hagan reparaciones bajo garantía o que hagan intercambios en favor de Shimano, ni tampoco están autorizados a modificar la garantía de ninguna manera. En caso de solicitudes para reparaciones bajo garantía (**dentro de 1 año después de su compra**). El recibo de venta con la fecha de la misma debe acompañar la solicitud de reparación bajo garantía. Por favor siga las instrucciones de envío descritas en este documento bajo la sección titulada REPARACION.

Gracias por comprar un carrete de pesca Shimano.

## GARANTIE

Shimano garantiert dem Erstkäufer, dass dieses Produkt für die Dauer eines Jahres ab dem Erwerbsdatum keinen Grund zur Beanstandung in Bezug auf Material und handwerkliche Ausführung aufweisen wird. **Bitte bewahren Sie alle Quittungen für spätere Garantieansprüche auf.** Um Reparaturen auf Garantie (oder Wartungsarbeiten, die nicht unter die Garantie fallen) in Anspruch zu nehmen, schicken Sie Ihre AngelAngelrute mit vorausbezahlem Porto an die nächste Garantie-Servicestelle von Shimano. Einzelhändler und Großhandelsgeschäfte sind nicht dazu verpflichtet oder autorisiert, für Shimano Reparaturen auf Garantie vorzunehmen oder die AngelAngelrute auszutauschen, noch auch sind sie dazu autorisiert, die Garantie auf irgendeine Weise zu ändern. Falls Sie Reparaturen auf Garantie beantragen (**innerhalb eines Jahres nach Erwerb**), muss ein datierter Kassenbono dem Garantieantrag beigelegt werden. Bitte befolgen Sie beim Zurückschicken die im Abschnitt „REPARATUR“ dieses Dokuments beschriebenen Anweisungen. Füllen Sie bitte den beiliegenden Registriererschein aus, damit wir Ihnen bei der Erfüllung Ihrer Bedürfnisse besser helfen können. Vielen Dank, dass Sie sich für diese Angelrolle von Shimano entschieden haben.

## GARANZIA

La Shimano garantisce all'acquirente originario che questo prodotto non è realizzato con tecniche o materiali non conformi per il periodo di un anno dalla data di acquisto. **Conservare la ricevuta per tutte le eventuali richieste coperte da garanzia.** Per richiedere riparazioni coperte da garanzia (o per servizi non coperti da garanzia) inviare il mulinello, con spese di spedizione prepagate, al centro per l'assistenza Satellite Shimano più vicino. Non viene richiesto ai venditori al dettaglio e agli outlet all'ingrosso né sono autorizzati a eseguire riparazioni o cambi coperti da garanzia a nome della Shimano, né sono autorizzati a modificare questa garanzia in alcun modo. Nel caso di richieste di riparazioni coperte dalla garanzia (**entro un anno dalla data di acquisto**), un ricevuta d'acquisto con data deve accompagnare la richiesta. Seguire le istruzioni di invio descritte nella sezione RIPARAZIONE di questo documento.

Riemplire la scheda di registrazione allegata, così potremo venire incontro meglio alle vostre necessità. Grazie per aver acquistato un mulinello per la pesca della Shimano.

## GARANTI

Shimano garanterar originalkunden att denna produkt är fri från olikformigheter gällande material eller tillverkning under en period på ett år från och med inköpsdatum. **Behåll kvittot om garantianspråk behöver göras.** För att begära garantireparation (eller service utanför garantin), skicka din rulle i frankerat paket till närmaste Shimano Garantiservicecenter. Återförsäljare och grossister är inte tvingade eller auktoriserade att utföra garantireparationer eller utbyten för Shimanos räkning, ej heller är de auktoriserade att på något sätt modifiera denna garanti. När det gäller begäran om garantireparation (**inom 1 år från inköpsdatum**), måste ett försäljningskvitto med angivet datum medfölja garantikravet. Var vänlig följ de fraktinstruktioner som beskrivs i sektionen REPARATION i detta dokument.

Var vänlig och fyll i det medföljande registreringskortet, så att vi på ett bättre sätt kan uppfylla dina behov. Gratulerar till ditt inköp av en fiskerulle från Shimano.

## SHIMANO

Shimano's fine fishing tackle carries on a tradition of quality and pride started in 1921 with Shimano's first product, a bicycle freewheel. That same tradition of quality and pride is in every product Shimano manufactures; cold forging, bicycle components, fishing tackle, and the future.

## SHIMANO

Les produits de pêche Shimano perpétuent une tradition de qualité et de fierté établie en 1921 avec l'introduction de son premier produit: une roue libre de bicyclette. Cette même tradition de qualité et de fierté est incorporée dans tous les produits que fabrique Shimano: composants de vélo, articles de pêche, procédure de forgé à froid, ...le futur.

## SHIMANO

El fino equipo de pesca de Shimano continua con una tradición de calidad y orgullo que comenzó en 1921 con el primer producto de Shimano, el engranaje de una bicicleta. Esa misma tradición de calidad y orgullo se encuentra en cada producto que Shimano fabrica; forja en frío, componentes para bicicletas, equipo de pesca, y el futuro.

## SHIMANO

Die guten Angelgeräte von Shimano führen eine Tradition von Qualität und Stolz fort, die mit dem ersten Produkt von Shimano, einem Fahrradfreilauf, begonnen wurde. Diese Tradition von Qualität und Stolz findet sich in jedem Produkt wieder, das Shimano herstellt: Kaltstauchen, Fahrradbestandteilen, Angelgeräten - und auch in der Zukunft.

## SHIMANO

Shimano, con le attrezzature da pesca di qualità superiore, persegue una tradizione di qualità e di avanguardia iniziata nel 1921 con il primo prodotto Shimano, una bicicletta a ruota libera. Tradizione di qualità ed avanguardia riscontrabili in tutti i prodotti Shimano attuali: stampaggio a freddo, componenti per bicicletta, attrezzatura da pesca, e futuri.

## SHIMANO

Shimanos utmärkta fiskedon följer en tradition av kvalitet och stolthet som startade redan 1921 med Shimanos första produkt, ett frihjul för cyklar. Samma tradition av kvalitet och stolthet återfinns i varje produkt som Shimano tillverkar: kallsmede, cykelkomponenter, fiskedon och framtiden.

## SHIMANO CARES

Literature and packaging included with this product is recycled and recyclable. Please return it to a suitable recycling facility.

## MOUVEMENT SHIMANO

Les documents et l'emballage compris avec ce produit sont recyclés et recyclables. Veuillez les retourner à une installation de recyclage appropriée.

## A SHIMANO LE IMPORTA

Los panfletos y material de empaque que se incluyen con este producto están hechos de material reciclado y pueden ser reciclables nuevamente. Por favor devuélvalo al lugar adecuado para su reciclaje.

## SHIMANO DENKT NICHT NUR AN SICH SELBST

Das diesem Produkt beiliegende Informationsmaterial sowie das Verpackungsmaterial ist aus Recyclingpapier und ist wiederaufbereitbar. Bitte bringen Sie es (oder schicken Sie es) an eine geeignete Wiederaufbereitungsstelle.

## ALL'ATTENZIONE DI SHIMANO

Tutto il materiale informativo e d'imballaggio del prodotto è riciclato e riciclabile. Si raccomanda la restituzione ad un appropriato centro di riciclaggio.

## SHIMANO BRYR SIG

De trycksaker och det packmaterial som medföljer denna produkt är alla återanvända och återanvändningsbara. Var vänlig se till att materialet kommer till lämplig återanvändningsstation.



To respect the environment  
SHIMANO uses recycled paper.  
Please do not litter.  
This is a recycleable paper product.

# SHIMANO

## SHIMANO AMERICAN CORPORATION

One Holland, Irvine, CA 92618 U.S.A. Phone: +1-877-577-0600

## SHIMANO EUROPE FISHING HOLDING B.V.

Industrieweg 24, 8071 CT Nunspeet, The Netherlands Phone: +31-341-272222

## SHIMANO GERMANY FISHING GMBH

Diessemer Bruch 114 F, 47805 Krefeld, Germany Phone: +49-2151-55670

## SHIMANO U.K. LTD.

Unit 1A, Vale Park Business Centre, Vale Park, Evesham, Worcestershire WR11 1GD, United Kingdom Phone: +44-1386-425824

## SHIMANO ITALY FISHING S.R.L.

Via Privata Maestri del Lavoro 29, 20025 Legnano Milano, Italy Phone: +39-0331-742711

## SHIMANO CANADA LTD.

685 The Queensway, Peterborough, Ontario K9J 7J6, Canada Phone: +1-705-745-3232

## DUNPHY HOLDING PTY. LTD.

UNIT1, Block A, 1-3 Endeavor Road, Caringbah, NSW 2229, Australia Phone: +61-2-9526-2144

## SHIMANO (SINGAPORE) PTE. LTD.

20 Benoi Sector, Jurong Town, Singapore 629852 Phone: +65-6265-4777

## SHIMANO INC.

3-77 Oimatsu-cho Sakai Osaka 590-8577 Japan Phone: +81-72-223-3467



Printed in Japan/Imprimie en Japon/Impreso en Japón (05) (040810)

## SHIMANO SATELLITE SERVICE CENTERS

### (U.S.A)

To receive the location of the nearest authorized warranty center to you please visit us on the internet at <http://www.shimano.com>, call us toll free at **(800) 833-5540** for an automated touch tone listing, or call **(877) 577-0600** 8-5 PST to speak directly to a service representative.

---

### (Canada)

#### Québec, Maritimes

- Service Shiman-Au-Peche Inc.  
9490 Transcanadienne  
St.Laurent, Quebec H4S 1R7  
Tel:(514) 956-9695  
Fax:(514) 956-0181
- Eric's Reel Shop (reels only)  
16 Osborne Avenue  
Dartmouth, Nova Scotia B2W 1H8  
Tel:(902) 463-8758

#### Ontario

- Classic Sports of Canada Ltd.  
655 The Queensway; Unit #9  
Peterborough, Ontario K9J 7M1  
Tel:(705) 741-0636  
Fax:(705) 741-2718
- A. Aikman Sporting Goods & Repair  
3010 Novar Road  
Mississauga, Ontario L5B 1S4  
Tel:(905) 277-3595  
Fax:(905) 277-0088

#### Manitoba, Saskatchewan

- Jaycee's Rod & Reel Repair  
547 Vaughan Avenue  
Selkirk, Manitoba R1A 0T2  
Tel:(204) 482-7477  
Fax:(204) 785-8255

#### Alberta, British Columbia, Yukon & Northwest Territories

- Gerry Scott Agencies, Ltd.  
1952 Kingsway Avenue; Suite #406  
Port Coquitlam, British Columbia  
V3C 6C2  
Tel: (604) 464-9344  
Fax: (604) 464-9301